

get started

INSTANT™ **VORTEX PLUS**
VERSAZONE™ AIR FRYER 8.5L
BRUGERMANUAL
BRUKSANVISNING
OHJEKIRJA

Instant™

INDHOLD/INNEHÅLL/SISÄLTÖ

DANSK/NORSK	2
Vigtige sikkerhedsforanstaltninger	3
Hvad er der i kassen	7
Sådan bruger du din vortex™ plus airfryer	8
Første opsætning	10
Tilberedning	11
Smart programmer	19
Rengøring	22
Fejlfinding	23
Fejlkoder	24
Garanti	25
SVENSKA	27
Viktiga säkerhetsinstruktioner	28
Innehåll	32
Använd din vortex plus air fryer	33
Första användning	35
Matlagning	36
Smart program	44
Rengöring	47
Felsökning	48
Felmeddelanden	49
Läs mera (engelska)	49
Garanti	50

SUOMI	52
Tärkeitä suojatoimia	53
Laatikon sisältö	57
Vortex plus -kiertoilmakypsentimen käyttö	58
Alkuperäiset asetukset	60
Ruoanlaitto	62
Smart-ohjelmat	71
Puhdistus	73
Vianmääritys	75
Virhekoodit	76
Lue lisää	77
Takuu	78

DANSK/NORSK

Velkommen

til din nyelInstant™ Vortex Plus VersaZone™ Airfryer!

Instant Vortex Plus VersaZone Airfryer hjælper dig med at tilberede lækre måltider med mindre olie og mindre besvær. Vi håber, at du bliver forelsket i Instant airfrying og får glæde af den i dit køkken i mange år fremover!

Kom godt i gang med din nye Vortex Plus VersaZone



Scan for at komme i gang! (på engelsk)!

For at gøre din madlavningsoplevelse med Instant så let som muligt har vi lavet 4 enkle trin med vejledningsvideoer, der kan vejlede dig. Scan QR-koden og følg trinene for at blive en Instant Chef på ingen tid!

www.instantbrands.co.uk/get-started



Download **Instant Brands® Connect app** for at få adgang til 100-vis af opskriftsideer.



Besøg **Instant Brands UK YouTube channel** kanalen for at få videoer om hvordan man gør og inspiration til opskrifter.



Få forbindelse til **Instant Pot UK Facebook fællesskabet**, og bliv inspireret med madlavningstips, tricks og opskrifter fra denne aktive gruppe af Instant-kokke!

⚠ ADVARSEL

Før du tager din nye Vortex i brug, skal du læse alle instruktioner, herunder sikkerheds- og garantidokumentet. Hvis du ikke følger sikkerhedsforanstaltningerne og instruktionerne, kan det resultere i personskade og/eller materielle skader.

VIGTIGE SIKKERHEDS- FORANSTALTNINGER

ADVARSEL

Sikkerhedsinstruktioner

Hos Instant ønsker vi, at du skal føle dig tryk ved at bruge vores produkter. Instant Vortex Plus Dual Airfryer er designet med din sikkerhed for øje.

Når du bruger elektriske apparater, skal du altid følge de grundlæggende sikkerhedsforanstaltninger for at reducere risikoen for brand, elektrisk stød, personskade og/eller materielle skader.

Læs alle instruktioner før brug, og brug kun apparatet som beskrevet i det medfølgende materiale. Hvis du ikke følger disse sikkerhedsforanstaltninger og instruktioner, kan det medføre personskade og/eller materielle skader og kan medføre, at garantien bortfalder.

PLACERING

- Apparatet **må kun** placeres på en bordplade. Betjen altid apparatet på en stabil, ikke-brændbar, plan overflade.
- Placer **IKKE** apparatet på eller tæt på en varm gas- eller elbrænder eller en opvarmet ovn.
- Brug **IKKE** apparatet i nærheden af vand eller flammer. Må **IKKE** anvendes udendørs. Hold det ude af direkte sollys.
- Placer **IKKE** på noget, der kan blokere apparatets udluftningsåbninger.
- **Sørg** for, at alle dele er tørre og fri for madrester før brug

GENEREL BRUG

- Rør **IKKE** ved apparatets varme overflader eller tilbehør under eller umiddelbart efter tilberedningen, da de vil være varme.
- **Brug** apparatets håndtag og knapper.
- **Brug** grydelapper, når du fjerner tilbehør.
- Sæt varmt tilbehør på en varmebestandig overflade eller en kogeplade.
- **DÆK IKKE** airfryeren eller nogen del af apparatet med folie. Dette vil få ovnen til at overophede.
- Flyt **IKKE** apparatet, mens det er i brug.

⚠ ADVARSEL

- Lad **IKKE** børn eller personer med nedsatte fysiske, sensoriske eller mentale evner betjene dette apparat. Det er nødvendigt med nøje overvågning, når et apparat anvendes i nærheden af børn og personer med nedsatte evner. Børn bør **ikke** lege med dette apparat.
- Apparatet må **IKKE** anvendes til andet end husholdningsbrug.
- Det er **IKKE** beregnet til kommerciel brug.
- Efterlad **IKKE** apparatet uden opsyn, mens det er i brug.
- Brug **IKKE** apparatet i mere end 60 minutter inden for en 2-timers periode.

FORHOLDSREGLER VED AIRFRYING

Når airfryeren er i drift, frigives varm luft gennem luftventiler. Hold dine hænder og dit ansigt i sikker afstand fra luftventilerne, og vær yderst forsigtig, når du fjerner varmt tilbehør fra apparatet. Hvis du ikke gør det, kan det medføre personskade eller materielle skader.

Under madlavning når apparatets indre temperatur op på flere hundrede grader. For at undgå personskade må du aldrig placere ubeskyttede hænder inde i apparatet, før det er afkølet til stuetemperatur.

- Brug **IKKE** en keramisk belagt gryde eller stentøjsgryde til airfrying.
- Bloker **IKKE** ventilationsåbningerne på airfryeren . Lad der være mindst 13 cm plads omkring airfryeren , når den er i brug.
- Placer **IKKE** apparatet på et varmt komfur.
- Brug **IKKE** apparatet på eller i nærheden af brændbare materialer som f.eks. duge og gardiner.
- Dæk **IKKE** luftventilerne til, mens airfryeren er i drift. Hvis du gør det, forhindrer du en jævn tilberedning og kan forårsage skade på apparatet.
- Airfryeren må **IKKE** overfyldes. Overfyldning kan medføre, at maden kommer i kontakt med varmeelementet, hvilket kan medføre personskade, brand og/eller materielle skader.
- Hæld **IKKE** olie i madlavningsbeholderen. Sprøjt om nødvendigt maden let med non-stick madlavningspray. Brug af madolie kan resultere i personskade og/eller materielle skader.

⚠ ADVARSEL

- **Vær** forsigtig med madlavningsbeholdere af andre materialer end metal eller glas. Hvis du ikke gør det, kan det medføre brand, personskade, brand og/eller materielle skader.
- **Vær** forsigtig med madlavningsbeholdere af andre materialer end metal eller glas. Hvis du ikke gør det, kan det medføre brand, personskade, brand og/eller materielle skader.
Hvis apparatet udsender sort røg under brug, skal du trykke på **Cancel** og straks trække stikket ud af stikkontakten. Vent på, at røgen er ophørt, før du åbner kurven, vent til apparatet er afkølet, og rengør derefter grundigt. For yderligere oplysninger henvises til "Fejlfinding i denne brugermanual.
- **Vær** yderst forsigtig, når du flytter apparatet, der indeholder olier eller andre varme væsker.
- **Vær** ekstremt forsigtig, når du fjerner bakken eller bortskaffer varmt fedt.
- Brug **IKKE** dette apparat til at friturestege mad.

TILBEHØR

- **Brug** kun tilbehør eller dele, der er godkendt af Instant Brands LLC. Brug af dele, tilbehør eller redskaber, der ikke er anbefalet af producenten, kan medføre risiko for elektrisk stød eller andre personskader, brand og/eller materielle skader.
- **Brug IKKE** det medfølgende tilbehør i en mikrobølgeovn, brødristerovn, varmluftovn eller konventionel ovn eller på en keramisk kogeplade, elektrisk kogeplade, gaskomfur eller udendørs grill.

PLEJE OG OPBEVARING

- **Lad** apparatet afkøle til stuetemperatur, før det rengøres eller opbevares.
- Opbevar **IKKE** materialer i apparatet, når det ikke er i brug.
- Læg **IKKE** brændbare materialer i apparatet, f.eks. papir, pap, plastik, styrofoam eller træ.
- Rengør **IKKE** apparatet med skuresvampe af metal eller ståluld. Stykkerne kan brække af og røre de elektriske dele, hvilket kan medføre risiko for elektrisk stød, forbrændinger eller andre personskader.

⚠ ADVARSEL**STRØMKABEL**

Der er en kort strømforsyningsledning for at reducere farerne ved at gribe fat, vikle sig ind og snuble. Dette apparat har et 3-polet stik med jordforbindelse. For at reducere risikoen for elektrisk stød:

- Sæt **KUN** strømkablet i en stikkontakt med jordforbindelse.
- Fjern **IKKE** JORD.
- Lad **IKKE** strømkablet hænge over kanter af borde eller bordplader, og lad det **IKKE** røre ved varme overflader eller åben ild, herunder kogepladen.
- Brug **IKKE** stikkontakter under bordpladen.
- Brug **IKKE** forlængerledninger, strømkonvertere eller adaptere, timerkontakter eller separate fjernbetjeningsystemer.

ELEKTRISKE ADVARSLER

- Apparatet indeholder elektriske komponenter, der udgør en risiko for elektrisk stød. Manglende overholdelse af disse anvisninger kan medføre elektrisk stød og/eller død.

For at undgå elektrisk stød:

- For at afbryde forbindelsen skal du vælge Cancel og derefter trække stikket ud af strømkilden. Tag altid stikket ud af stikkontakten, når apparatet ikke er i brug, samt før du tilføjer eller fjerner dele eller tilbehør, og før rengøring. For at trække stikket ud af stikkontakten skal du tage fat i stikket og trække det ud af stikkontakten. Træk aldrig i strømkablet.

GEM DISSE INSTRUKTIONER

HVAD ER DER I KASSEN

Airfryer

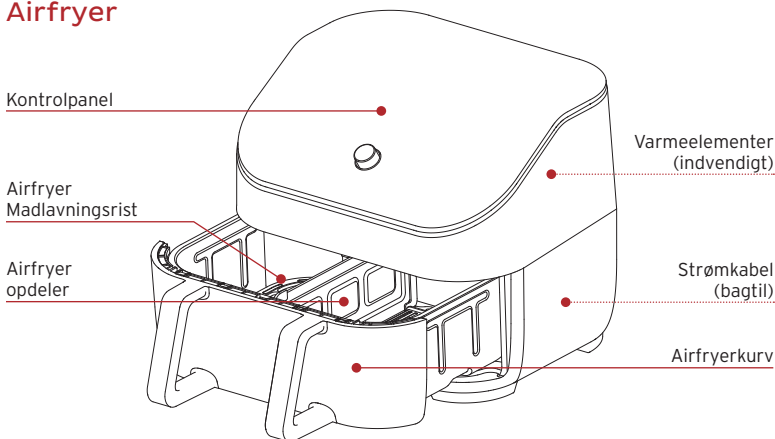

Tilbehør

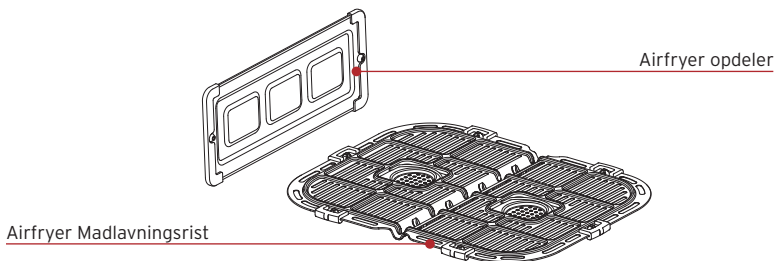

Husk at genbruge!

Vi har designet denne emballage med bæredygtighed i tankerne. Genbrug alt, hvad der kan genbruges, hvor du bor. Sørg for at opbevare denne vejledning sammen med sikkerheds- og garantiindlægget som reference..

Illustrationer er kun til reference og kan afvige fra det faktiske produkt.

SÅDAN BRUGER DU DIN VORTEX™ PLUS AIRFRYER

Kontrolpanel

Vi har designet kontrolpanelet til at være enkelt at bruge og let at læse.

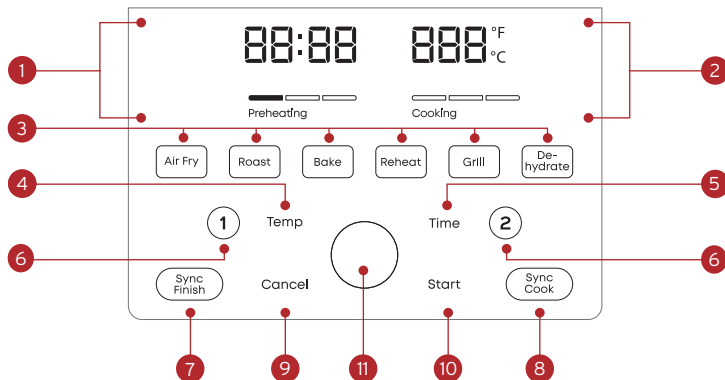

1. Status for venstre + højre zone
 - Tilberedningstemperatur
 - Tilberedningstid
 - Meddelelser
 - Fejlkoder
2. Tid/temperatur
 - Tilberedningstid
 - Tilberedningstemperatur
 - Meddelelser
3. Smart Programmer
4. Temperaturkontrol
 - Forøg eller sænk tilberedningstemperaturen
5. Tidskontrol
 - Forøg eller sænk tilberedningstiden
6. Venstre (1) + højre (2) zonevælgere
7. SyncFinish
 - Indstil separate programmer til at slutte på samme tid
8. SyncCook
 - Match indstillingerne for højre og venstre zone
9. Cancel (Annuler)
10. Start
11. Drejeknap

Slå lyd til/fra

Du kan indstille notifikationslyde til **ON** eller **OFF**.

- Mens du er i **Ready** tilstand eller er ved at vælge et tilberedningsprogram (men før du trykker på **Start**), skal du holde **Time** og **Temp** nede i 5 sekunder, indtil displayet viser **Sound On** eller **Sound Off**.

Fejladvarsler kan ikke slås fra.

Valg af Temperaturnhed

Du kan vise tilberedningsTemperaturn i enten Fahrenheit eller Celsius.

- Mens du er i **Ready** eller er ved at vælge et tilberedningsprogram (men før du trykker på **Start**), tryk og hold **Temp** nede i 5 sekunder, indtil displayet viser **Temp Unit °F** eller **Temp Unit °C**.

Nulstil Smart Programmer til de oprindelige indstillinger

Nulstil individuelle Smart-programmer

- Når du har valgt det smarte program, skal du trykke på knappen til det program og holde den nede i 3 sekunder..

Knappen for det smarte program blinker, og tilberedningstiden og -Temperaturn gendannes til fabrikkens standardindstillinger.

Nulstil alle Smart-programmer

- Når maskinen er i **Ready** tilstand skal du trykke på **drejeknappen** og holde den nede i 3 sekunder, indtil maskinen bipper.

Alle Smart Program - tilberedningstider og -Temperaturn gendannes til fabrikkens standardindstillinger.

FØRSTE OPSÆTNING

Udpak

1. Tag din nye Vortex™ Plus ud af æsken.
2. Fjern alt emballagemateriale fra i og omkring airfryeren.
3. Sørg for at fjerne alt tilbehør fra indersiden af airfryeren.
4. Fjern ikke sikkerhedsadvarselmærkerne eller mærket med klassificeringsetiketten fra airfryeren

Rengøres før brug

1. Tør det indvendige af med en fugtig klud. Brug en ren, blød klud til at tørre af med.
2. Vask tilbehøret med varmt vand og opvaskemiddel. Skyl med varmt, klart vand, og brug en blød klud til at tørre af med.

Placering

1. Placer din airfryer på en stabil, plan overflade, væk fra brændbart materiale og eksterne varmekilder. Placer ikke din Vortex Plus ovenpå et andet apparat..
2. Sørg for, at der er mindst 13 cm plads over og omkring alle sider af apparatet for at sikre tilstrækkelig luftgennemstrømninglow.

Testkørsel

Før du bruger din nye airfryer første gang, skal du udføre en testkørsel for at sikre, at alt fungerer korrekt..

Sådan udfører du en testkørsel:

1. Sæt kurven og risten i airfryeren, men læg ikke mad i.
2. Vælg tilberedningsprogrammet **Air Fry** på kontrolpanelet.
3. Enkeltzonekogning aktiveres som standard.

Hvis du vil vide mere om Single Zone- og Dual Zone-madlavning, kan du se "Introduktion til zonemadlavning" nedenfor.

4. Ændr tilberedningsTemperaturen til 205 °C.
5. Ændr tilberedningstiden til 18 minutter.
6. Tryk på **Start**, og airfryeren starter testkørslen.
7. Når displayet viser **Add Food**, skal du blot vente 10 sekunder på, at programmet genoptages (du skal ikke tilføje mad).
8. Når displayet viser **Turn Food**, skal du blot vente 10 sekunder, indtil programmet genoptages.
9. Når madlavningen er færdig, skal du lade apparatet køle af.

Nu er du klar til at tilberede et måltid i din Instant Vortex™ Plus VersaZone!

TILBEREDNING

Instant Vortex Plus VersaZone airfryer bruger EvenCrisp™ bruger hurtig luftcirkulation til at sprøde eller tilberede mad, så dine måltider får alle de rige, sprøde smagsoplevelser fra friturestegning, men med lidt eller ingen olie.

⚠ ADVARSEL

VARME OVERFLADER

Airfryeren bliver varm under og efter tilberedningen. Vær altid yderst forsigtig, når du fjerner mad eller tilbehør, som f.eks. risten og opdeleren, fra det varme madlavningskammer. Berøring af varme overflader kan medføre personskade og/eller beskadigelse af ejendom.

LUFTSTRØM SKAL VÆRE MULIGT

For at undgå personskader og/eller materielle skader må luftindtaget eller luftudluftningerne ikke blokeres.

Hvad skal du lave mad i

Madlavningsristener perforeret, så luften kan strømme under og omkring maden, og den bør bruges til de fleste fødevarer, f.eks. hotwings og blomkålsbidder.

Du kan placere maden direkte på risten uden at bruge folie eller andet afdækningsmateriale.

Kun til bageprogrammet kan du bruge et metal- eller glasbagefad til f.eks. dej til kager og dej til brød. Placer bagefadet inde i airfryerkurv til bagning..

Introduktion til zonetilberedning

Instant Vortex Plus VersaZone™ Airfryer kan du vælge, hvordan og hvor meget du vil tilberede ved hjælp af forskellige tilberedningszoner.

Single Zone: Lader dig tilberede mad i den store 8,5 L zone, ideel til f.eks. en hel kylling eller en portion pomfritter i familiestørrelse.s.

Vortex Plus VersaZone-airfryeren bruger som standard tilberedning i Single Zone. Se vejledning om skift mellem Single Zone og Dual Zone nedenfor.

Dual Zone: Giver dig mulighed for at tilberede to madvarer i to zoner på tre forskellige måder:

1. **Brug begge zoner med forskellige smart-programmer:**
Tilberedning i begge zoner på samme tid med forskellige programmer og indstillinger.
2. **SyncCook:** Tilberedning i begge zoner på samme tid, med samme program og indstillinger for begge zoner.
3. **SyncFinish:** Tilberedning i begge zoner på samme tid, med forskellige programmer og indstillinger for hver zone, men afslutter tilberedningen på samme tid.

Skift fra Single Zone til Dual Zone tilberedning

Du kan skifte mellem Single Zone- og Dual Zone-tilberedning afhængigt af, hvad du vil tilberede..

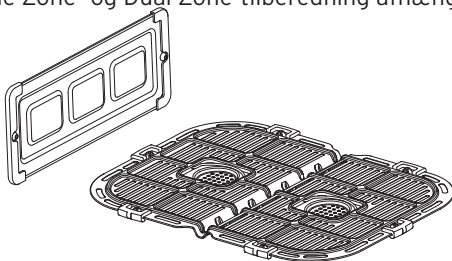

1. Sæt madlavningsristen i kurven.
2. Skub opdeleren ind imadlavningsristen.
3. Sæt kurven i airfryeren.
4. Tryk hurtigt på **drejeknappen** to gange
5. Du kan nu lave mad med to zoner.

For at skifte tilbage til enkeltzonetilberedning skal du trykke to gange hurtigt på kontrolknappen.

Sørg for, at du lader opdeleren køle helt af, før du fjerner den fra risten.

Tilberedning i en enkeltzone "Single Zone"

Denne vejledning forklarer, hvordan du tilbereder én type mad i den store 8,5 L zone. Hvis du vil tilberede to slags madvarer i to zoner, skal du læse vejledningen "Tilberedning i to zoner "Dual Zone".

Forberedelse

Tø ingredienserne op, skær dem ud, krydr dem eller panér dem i overensstemmelse med din opskrift.

Preheat (Forvarm)

1. Sæt madlavningsristen i Airfryerkurven.
2. Sæt kurven ind i airfryeren.
Det anbefales ikke at bruge opdeleren til enkeltzone tilberedning.
3. Vælg det smarte program, som du vil bruge.
Det valgte program blinker, og på displayet vises standardtilberedningstiden og -Temperaturn for det pågældende program.
4. Hvis du ønsker at justere tilberedningstiden, skal du trykke på **Time** og bruge **Drejeknappen** til at øge eller reducere tilberedningstiden.
5. Hvis du vil justere tilberedningsTemperaturn, skal du trykke på **Temp** og brug **Drejeknappen** til at øge eller sænke tilberedningstemperatur.
6. Tryk på **Start** for at begynde. På statuslinjen vises **Air Fry**.

7. Når maskinen når målTemperaturen, viser displayet **Add Food**.

Bemærk: Tilføj mad gælder kun for Air Fry, Roast (steg), Bake (Bag) og Grill..

Tilbered

1. Fjern kurven, og læg din mad på risten.
2. Sæt kurven tilbage i airfryeren
3. Tilberedningen begynder, og nedtællingstimeren for tilberedning starter.

Turn (Vend)

4. Undervejs i tilberedningen viser displayet **Turn Food**.

Hvis du ikke fjerner kurven, efter at Turn Food vises, fortsætter tilberedningen efter 10 sekunder.

5. Fjern kurven, og vend, flip eller roter forsigtigt din mad.
6. Sæt kurven i igen. Madlavningen fortsætter..

Afslut

- Når det smarte program er færdigt, bipper airfryeren, og på displayet vises **End**.

Airfryeren bipper én gang hvert minut i op til 10 minutter for at minde dig om, at tilberedningen er afsluttet.

Tilberedning i to zoner “Dual Zone “

Denne vejledning forklarer, hvordan du tilbereder to madvarer i to zoner ved at indsætte opdeleren for at skabe 2 x 4,2 L zoner.

Forberedelse

Tø ingredienserne op, skær dem ud, krydr dem eller lav en dej i overensstemmelse med din opskrift.

Preheat (Forvarm)

1. Sæt madlavningsristen i Airfryerkurven.
2. Skub opdeleren i madlavningsristen.
3. Sæt kurven ind i airfryeren.

4. Tryk hurtigt to gange på **Drejeknappen** for at aktivere **Dual Zone** tilberedning.
5. Displayet viser venstre og højre zonevalg 1 og 2.
6. Indstil dit første Smart Program i den venstre zone (valg 1), herunder eventuelle ændringer af tids- og temperaturindstillinger, hvis det ønskes..
7. Tryk på 2 for at starte opsætning af et andet program i den højre zone, herunder eventuelle ændringer af tids- og temperaturindstillinger, hvis det ønskes..

Du kan også starte det første program i den højre zone (vælg 2) og derefter indstille den venstre zone (vælg 1)..

8. Hvis du vil vælge et andet Smart Program end Airfry, skal du trykke på knappen for det program, du ønsker at bruge..
Standardtiden og -Temperaturn vises for det pågældende smart program.
9. Hvis du vil justere tilberedningstiden, skal du trykke på **Time** og bruge **Drejeknappen** til at øge eller reducere tilberedningstiden.
10. Hvis du ønsker at justere tilberedningsTemperaturn, skal du trykke på **Temp** og bruge **Drejeknappen** til at øge eller sænke tilberedningsTemperaturn.
11. Tryk op **Start** for at begynde. Statuslinjen viser det valgte Smart Programme for hver zone.
12. Når airfryeren når målTemperaturn, viser displayet **Add Food**.
Bemærk: Tilføj mad gælder kun for Air Fry, Roast, Bake og Grill.

Tilbered

1. Fjern kurven, og læg maden i den ene eller begge zoner..
2. Sæt kurven i airfryeren.
3. Tilberedningen begynder, og nedtællingstimeren for tilberedning starter.

Turn (Vend)

4. Under tilberedningscyklussen viser displayet **Turn Food**.

Hvis du ikke fjerner kurven, efter at Turn Food vises, fortsætter tilberedningen efter 10 sekunder..

5. Fjern kurven, og vend, flip eller roter forsigtigt din mad.
6. Sæt kurven i igen. Madlavningen fortsætter.

Afslut

7. Når det smarte program er færdigt, bipper airfryeren, og på displayet vises **End**.

Airfryeren bipper én gang hvert minut i op til 10 minutter for at minde dig om, at tilberedningen er afsluttet..

Sådan bruger du SyncCook™

1. Følg anvisningerne for tilberedning på side 11 og eventuelle specifikke anvisninger for det Smart Program, du vil bruge.
2. Når du har indstillet dit første program (i en af zonerne), men før du trykker på **Start**, skal du trykke på **SyncCook**.

SyncCook ikonet vises. 

3. Tryk derefter på **START** og fortsæt med at følge anvisningerne for tilberedning.

Om SyncCook

- og fortsæt med at følge anvisningerne for tilberedning. (**SyncCook** forbliver på "ON") ved at justere tilberedningstiden eller Temperaturen.
- Du kan ændre indstillingerne for tilberedningstid og temperatur for begge zoner (**SyncCook** slukker **OFF**) ved at trykke på **1** eller **2** for at vælge en zone, der skal ændres, og derefter justere tilberedningstiden eller Temperaturen.
- Hvis du fjerner maden fra den ene zone under tilberedningen, fortsætter den anden zone med at tilberede maden. På displayet vises **SyncCook** ikonet stadig, men tilberedningstiderne vil være forskellige i hverzone.

Afslut SyncCook

Du kan til enhver tid afslutte **SyncCook** afor at foretage ændringer i et eller begge madlavningsprogrammer..

1. Tryk på **1** eller **2** for at vælge den kurv, du ønsker at ændre.
SyncCook stopper, og ikonet vises ikke længere.
2. Juster indstillingerne for tilberedningstid eller temperatur, og tryk på **Drejeknappen** for at bekræfte ændringerne.
3. Tryk på **Start** for at fortsætte tilberedningen, hvor hver kurv tilberedes med sit eget program og sine egne indstillinger.

Sådan bruger du SyncFinish

1. Følg anvisningerne for tilberedning på side 11 og eventuelle specifikke anvisninger for det Smart Program, du vil bruge.
2. Indstil dit første program i en af zonerne (vælg **1** eller **2**) herunder ændringer af tids- og temperaturindstillinger, hvis du ønsker det.
3. Tryk på **1** eller **2** tfor at vælge den anden zone og begynde at opsætte et Smart Programme for den zone, herunder eventuelle ændringer af tids- og temperaturindstillinger, hvis du ønsker det.
4. Tryk på **SyncFinish**.
SyncFinish ikonet vises.. 
5. Tryk på **Start** og fortsæt med anvisningerne for Tilberedning.
Airfryeren beregner tilberedningstiderne og starter tilberedningen af hver zone på det rette tidspunkt, så de bliver færdige sammen.

Om SyncFinish

- Hvis du har brug for at fjerne mad fra en af zonerne under tilberedningen, sættes tilberedningen i den anden zone på pause for at holde de to zoner synkrone..

Afslut SyncFinish

Du kan afslutte **SyncFinish** hvis du har brug for at foretage ændringer i madlavningsprogrammerne, ved at trykke på **Cancel**. Derefter skal du vælge et program og indstillinger for hver zone igen.

Ændring af tilberedningstid under tilberedning

Du kan ændre tilberedningstiden, efter at du har startet et Smart Program..

Tilberedning i en enkelt zone "Single Zone":

1. Tryk på **Time** og brug **Drejeknappen** til at øge eller sænke tilberedningstiden.
2. Tryk derefter på **Drejeknappen** for at bekræfte ændringen.
3. Tryk på **Start** for at fortsætte tilberedningen.
*Hvis du ikke trykker på **Start**, fortsætter tilberedningen med de tidligere indstillinger.*

Dual Zone cooking:

1. Tryk på **1** or **2** for at vælge den zone, du ønsker at ændre.
2. Tryk på **Time** og brug **Drejeknappen** til at øge eller reducere tilberedningstiden.
3. Tryk derefter på **Drejeknappen** for at bekræfte ændringen.
4. Tryk på **Start** for at fortsætte tilberedningen.
*Hvis du ikke trykker på **Start**, fortsætter tilberedningen med de tidligere indstillinger.*

Ændring af tilberedningsTemperaturn under tilberedningen

Du kan ændre tilberedningstiden, efter at du har startet et Smart Program.

Single Zone cooking:

1. Tryk på **Temp** og brug **Drejeknappen** til at øge eller sænke tilberedningsTemperaturn.
2. Tryk derefter på **Drejeknappen** for at bekræfte ændringen.
3. Tryk på **Start** for at fortsætte tilberedningen.
*Hvis du ikke trykker på **Start**, fortsætter tilberedningen med de tidligere indstillinger.*

Dual Zone cooking:

1. Tryk på **1** or **2** for at vælge den zone, du ønsker at ændre.

2. Tryk på **Temp** og brug **Drejeknappen** til at øge eller sænke tilberedningsTemperaturen.
3. Tryk derefter på **Drejeknappen** for at bekræfte ændringen.
4. Tryk på **Start** for at fortsætte tilberedningen.

*Hvis du ikke trykker på **Start**, fortsætter tilberedningen med de tidligere indstillinger.*

annuller når som helst

Du kan afbryde madlavningen når som helst, efter at du har startet et Smart Program:

Enkelt zone "Single Zone" tilberedning:

1. Tryk på **Cancel**.

Dual Zone cooking:

1. Tryk på **1** eller **2** for at vælge den zone, du ønsker at annullere.
2. Tryk på **Cancel**.

*Hvis du trykker på **Cancel** uden at vælge en zone, annulleres begge zoner*

SMART PROGRAMMER

Air Fry (Airfry)

Du kan airfrye fødevarer som f.eks. pommes frites, blomkålsbidder, hot wings, nuggets og meget mere.

Indstilling	Standard	Minimum	Maksimum
Temperatur	196°C	82°C	205°C
Tilberedningstid	15 minutter (00:15)	1 minut (00:01)	1 Time (01:00)

Sådan airfryer du

- Følg de grundlæggende anvisninger for Tilberedning..
- Vælg "Air Fry" som Smart Program.

Roast (Steg)

Du kan stege madvarer som oksekød, lam, svinekød, fjerkræ, grøntsager og kartofler, så de bliver dejligt møre indeni og brune udenpå.

Indstilling	Standard	Minimum	Maksimum
Temperatur	205°C	82°C	205°C
Tilberedningstid	18 minutter (00:18)	1 minut (00:01)	1 Time (01:00)

Sådan steger du

- Følg de grundlæggende anvisninger for Tilberedning..
- Vælg **“Roast”** som Smart Program.

Bake (Bag)

Du kan bage madvarer som brød, kager, wienerbrød og boller med Vortex™ Plus som din egen “miniovn”..

Indstilling	Standard	Minimum	Maksimum
Temperatur	176°C	82°C	205°C
Tilberedningstid	20 minutter (00:20)	1 minut (00:01)	1 Time (01:00)

Sådan bager du

- Følg de grundlæggende anvisninger for Tilberedning..
- Vælg **“Bake”** som Smart Program.
- Det er ikke nødvendigt at vende maden halvvejs i tilberedningen.
Lad der være ca. 2,5 cm plads omkring alle sider af bagepladen, så varmen kan cirkulere jævnt.

Grill

Ved grilning tilberedes den ved hjælp af direkte opvarmning oppefra og nedefra, hvilket er perfekt til at smelte ost på fransk løgsuppe og nachos.

Indstilling	Standard	Minimum	Maksimum
Temperatur	205°C	205°C	232°C

Tilberedningstid	6 minutter (00:06)	1 minut (00:01)	30 minutter (00:30)
------------------	-----------------------	--------------------	------------------------

Sådan griller du

- Følg de grundlæggende anvisninger for Tilberedning..
- Vælg "Grill" som Smart Program.
- Det er ikke nødvendigt at vende maden halvvejs i tilberedningen..

Dehydrate (dehydrer)

Ved dehydrering bruges lav varme over en lang periode til at tørre fødevarer som tørret frugt, jerky og tørrede grøntsager sikkert ud.

Indstilling	Standard	Minimum	Maksimum
Temperatur	54°C	35°C	79°C
Tilberedningstid	8 Timer (08:00)	1 Time (01:00)	72 Timer (72:00)

Sådan dehydrerer du

- Følg de grundlæggende anvisninger for Tilberedning..
- Vælg "Dehydrate" som Smart Program.
- Det er ikke nødvendigt at vende maden halvvejs i tilberedningen.

Reheat (genopvarm)

Giv rester af pomfritter, pizzaer og gammelt brød deres sprøde og knasende karakter tilbage på blot få minutter.

Indstilling	Standard	Minimum	Maksimum
Temperatur	138°C	49°C	182°C
Tilberedningstid	10 minutter (00:10)	1 minut (00:01)	1 Time (01:00)

Sådan genopvarmer du

- Følg de grundlæggende anvisninger for Tilberedning..
- Vælg "Reheat" som Smart Program.

Når denne Smart Cooking-funktion starter, viser displayet måltemperaturen og Tilberedningstid med det samme, der er ingen forvarmetid.

RENGØRING

Rengør din Instant Vortex Plus VersaZone airfryer efter hver brug. Tag altid stikket ud af stikkontakten, og lad alle dele afkøle til stuetemperatur, før du rengør dem. Før brug eller opbevaring skal du sørge for, at alle overflader er tørre..

⚠ ADVARSEL

For at undgå elektrisk stød skal du trække stikket ud af stikkontakten, før du rengør.

Sænk IKKE strømkablet, stikket eller apparatet i vand eller anden væske, hvilket kan medføre elektrisk stød.

Del	Rengøringsvejledning
Rist og opdeler	<ul style="list-style-type: none"> • Tåler opvaskemaskine.* • Risten og opdeleren har en non-stick-belægning. • Undgå at bruge metalredskaber, ståluldsblokke eller skrappe rengøringsmidler ved rengøring
Aftagelig Airfryerkurv	<ul style="list-style-type: none"> • Rengør med en fugtig klud og en mild opvaskemiddel. • Tåler opvaskemaskine.* • Undgå at bruge metalredskaber, ståluldsblokke eller skrappe rengøringsmidler ved rengøring.
Madlavningskammer	<ul style="list-style-type: none"> • Rengør med en fugtig klud og en mild opvaskemiddel. • Kontroller altid varmelegemet og madlavningskammerets vægge for oliesprøjt og madrester, og rengør efter behov. • Sørg for, at varmelegemet er tørt, inden du tænder for airfryeren. • For at fjerne indbrændt fedt og madrester fra madlavningskammeret skal du sprøjte med en blanding af bagepulver og eddike og tørre det af med en fugtig klud. Ved genstridige pletter skal du lade blandingen sidde på det berørte område i flere minutter, før du skrubber det rent.
Strømkabel	<ul style="list-style-type: none"> • Rengør med en blød, fugtig klud eller svamp. Tørres af.

***Der kan forekomme en vis misfarvning efter opvaskemaskinevask, men det påvirker ikke sikkerhed eller ydeevne.*

FEJLFINDING

Problem	Årsag	Løsning
Airfryer vil ikke tænde	Airfryer er ikke sat korrekt i stikkontakten .	Sørg for, at strømkablet er sat godt fast i stikkontakten
	Stikkontakten er ikke strømforsynet	Tilslut et andet apparat til den samme stikkontakt for at teste kredsløbet.
	Kurven er ikke sat helt ind i airfryeren.	Sørg for, at kurven er helt indsat.
Der kommer sort røg fra airfryeren	Brug af en olie med et lavt røgpunkt.	Tryk Cancel (Afbryd) Smart-programmet, tag stikket ud af stikkontakten, og lad det køle af til stuetemperatur. Vælg en neutral olie med et højt røgpunkt, f.eks. raps, avocado, soja, eller risklid.
	Madrester på varmelegeme, i madlavningskammeret eller på tilbehøret.	Tryk Cancel (Afbryd) Smart-programmet, tag stikket ud af stikkontakten, og lad det køle af til stuetemperatur. Fjern alt tilbehør fra madlavningskammeret, og rengør det og alt tilbehør grundigt.
	Funktionsfejl i apparatet	Kontakt din forhandler.
Der kommer hvid røg fra airfryeren	Tilberedning af fødevarer med et højt fedtindhold, som f. eks. bacon, pølser og hamburgere.	Undgå at airfrye fødevarer med et højt fedtindhold. Kontroller, om der er overskydende olie og/eller fedt i madlavningskammeret, og fjern det omhyggeligt, før du airfryer.
	Vand fordamper og danner tyk damp.	Dup fugtige ingredienser tørre, inden de airfries. Tilsæt ikke vand eller anden væske til airfryeren, når du airfryer.
	Krydderier på maden er blæst ind i varmeelementet	Vær opmærksom, når du krydrer maden. Sprøjt grøntsager og kød med olie, inden du krydrer dem, så krydderierne holder bedre fast.

FEJLKODER

Hvis kontrolpanelet viser en fejlkode fra denne liste, er der et problem med airfryer. Her er de handlinger, du skal foretage for at løse problemet.

Problem	Årsag	Løsning
E1	Åbent kredsløb	Kontakt din forhandler.
E2	Kortslutning af temperaturføleren.	Kontakt din forhandler.

LÆS MERE (PÅ ENGELSK)

Der er en hel verden af info og hjælp om Instant™ Plus VersaZone™, der bare venter på dig. Her er nogle af de mest nyttige ressourcer..

Registrer dit produkt

instantbrands.co.uk/product-registration

Kontakt kundeservice

instantbrands.co.uk/support

UKSupport@instantbrands.com

EUSupport@instantbrands.com

Instant Brands® Connect App med 1000+ opskrifter

iOS og Android app butikker

Madlavningstidsplaner og flere opskrifter

instantbrands.co.uk/recipes

Reserve dele og tilbehør

instantbrands.co.uk/product-category/instant

Bliv medlem af fællesskabet



Produktspecifikationer

Model	Volumen	Effekt	Strøm	Vægt	Mål
AFB9002BK	I alt 8,5 liter (4,2 liter + 4,2 liter)	1700 W	220-240 V ~ 50-60 Hz	7.1 kgs	cm: 40.4 L x 38.4 B x 31.4 H

GARANTI

Instant Brands (EMEA) Limited, Instant Brands (Ireland) Limited og Instant Brands LLC (tilsammen "virksomheden") garanterer, at dette apparat er fri for fabriktions- og materialefejl ved normal brug i en periode på et (1) år fra den oprindelige købsdato. Denne begrænsede garanti gælder kun for den oprindelige køber og brug af apparatet i Storbritannien og EU og skal købes af en autoriseret forhandler af Instant Brands. Denne garanti dækker ikke brug af apparatet uden for Storbritannien og EU.

Bevis for den oprindelige købsdato og, hvis det kræves, returnering af dit apparat er påkrævet for at få service under denne begrænsede garanti. Forudsat at dette apparat betjenes og vedligeholdes i overensstemmelse med de skriftlige instruktioner, der følger med apparatet (som også er tilgængelige på instantbrands.co.uk), vil virksomheden efter eget skøn enten: (i) reparere defekter i materialer og udførelse eller (ii) udskifte apparatet. Hvis apparatet udskiftes, udløber den begrænsede garanti på det udskiftede apparat 12 måneder efter den oprindelige købsdato (kun i Storbritannien).

Virksomheden er ikke ansvarlig for forsendelsesomkostninger i forbindelse med garantiservice.

Begrænsning og udelukkelser

Enhver ændring eller forsøg på ændring af apparatet kan forstyrre den sikre drift af apparatet og kan medføre alvorlig personskade og skade. Enhver ændring eller forsøg på ændring af dit apparat eller en del heraf vil medføre, at garantien bortfalder, medmindre sådanne ændringer eller ændringer udtrykkeligt er godkendt af virksomheden.

Denne garanti dækker ikke (1) normal slitage, (2) skader som følge af uagtsom, urimelig eller forkert brug af apparatet, ukorrekt montering eller demontering, brug i strid med brugsanvisningen, manglende rimelig og nødvendig vedligeholdelse, naturkatastrofer (såsom brand, oversvømmelse, orkaner og tornadoer) eller reparation eller ændring foretaget af nogen, medmindre dette udtrykkeligt er anvist og godkendt af virksomheden, og (3) reparationer, hvor dit apparat anvendes til andet end normal husholdningsbrug og på en måde, der er i strid med offentligt godkendte bruger- eller betjeningsvejledninger.

I det omfang, det er tilladt i henhold til gældende lovgivning, er virksomhedens eventuelle ansvar for et angiveligt defekt apparat eller en del heraf begrænset til reparation eller udskiftning af apparatet eller en del heraf og må ikke overstige købsprisen for et tilsvarende erstatningsapparat. Medmindre det udtrykkeligt er fastsat heri og i det omfang loven tillader det, (1) giver virksomheden ingen garantier, betingelser eller erklæringer, hverken udtrykkeligt eller stiltiende, eller i henhold til sædvane, handelsskik eller på anden måde, med hensyn til det apparat eller de dele, der er omfattet af denne garanti, og (2) virksomheden er ikke ansvarlig eller erstatningspligtig for indirekte, indirekte, tilfældige eller følgeskader, der opstår som følge af eller i forbindelse med apparatets brug eller ydeevne, eller for skader med hensyn til økonomiske tab, tab af ejendom, tab af indtægter eller fortjeneste, tab af nydelse eller brug, omkostninger til fjernelse, installation eller andre følgeskader af enhver art eller type.

Du kan have rettigheder og retsmidler i henhold til gældende lovgivning, som er i tillæg til enhver ret eller ethvert retsmiddel, som kan være til rådighed i henhold til denne begrænsede garanti. nogle stater eller provinser tillader ikke: (1) udelukkelse af underforståede garantier for salgbarhed eller egnethed; (2) begrænsninger på, hvor længe en underforstået garanti varer; og/eller (3) udelukkelse eller begrænsning af tilfældige skader eller følgeskader; så disse begrænsninger gælder muligvis ikke for dig. I disse stater og provinser har du kun de implicite garantier, som det udtrykkeligt kræves, at de skal gives i overensstemmelse med gældende lovgivning. Begrænsningerne af garantier, ansvar og retsmidler gælder i det Maksimalt omfang, som loven tillader det. Denne begrænsede garanti giver dig specifikke juridiske rettigheder, og du kan også have andre rettigheder, som varierer fra stat til stat eller provins til provins.

GARANTI

Besøg instantbrands.co.uk/product-registration/ for at registrere dit apparat. Du vil blive bedt om at oplyse dit navn, din e-mailadresse, butikkens navn, købsdato, modelnummer og serienummer (som begge findes på apparatet). Denne registrering vil gøre det muligt for os at holde dig opdateret med produktudviklinger og opskrifter og kontakte dig i det usandsynlige tilfælde af en meddelelse om produktsikkerhed. Ved at registrere dig bekræfter du, at du har læst og forstået den brugermanual og de advarsler, der følger med apparatet.

Garanti Service

For at få garantiservice skal du kontakte vores kundeserviceafdeling ved at oprette en supportbillet online på instantbrands.co.uk/support/. Hvis vi ikke kan løse problemet, kan du blive bedt om at sende dit apparat til serviceafdelingen til kvalitetsinspektion. Instant Brands er ikke ansvarlig for forsendelsesomkostninger i forbindelse med garantiservice. Når du returnerer dit apparat, bedes du angive dit navn, postadresse, e-mailadresse, telefonnummer og bevis for den oprindelige købsdato samt en beskrivelse af det problem, du oplever med apparatet.

I Storbritannien

Instant Brands (EMEA) Limited,
1 Christchurch Way, Woking,
Surrey, GU21 6JG, UK.
Email: UKSupport@instantbrands.com
Telephone: +44 (0) 3331 230051

I EU

Instant Brands (Ireland) Limited, Suite
6, Rineanna House, Shannon Free
Zone, Shannon, Co Clare, Ireland, V14 CA36.
Email: EUSupport@instantbrands.com
Telephone: +44 (0) 3331 230051

Denne garanti blev senest opdateret den 1. september 2019 for alle produkter, der sælges fra [1. november 2019]. Hvis dit produkt leveres med vores ældre garantiversion, vil din garanti fortsat blive overholdt.

Genbrug

Dette apparat er i overensstemmelse med WEEE-direktivet 2012/19/EU om bortskaffelse af elektrisk og elektronisk udstyr (WEEE). Dette apparat er i overensstemmelse med det europæiske direktiv om elektromagnetisk kompatibilitet (EMC) 2014/30/EU og dets revisioner samt lavspændingsdirektivet (LVD) 2014/35/EU og dets revisioner. Denne mærkning angiver, at dette produkt ikke må bortskaffes sammen med andet husholdningsaffald i hele Storbritannien og EU. For at forhindre mulige skader på miljøet eller menneskers sundhed som følge af ukontrolleret bortskaffelse af affald skal du genbruge det på ansvarlig vis for at fremme bæredygtig genbrug af materialekilder. Hvis du vil returnere din brugte enhed, skal du bruge returnerings- og indsamlingssystemerne eller kontakte kundeservice for at få yderligere oplysninger om genbrug og WEEE.



Välkommen

till vår nya Instant™ Vortex Plus VersaZone™ Airfryer!

Instant Vortex Plus VersaZone hjälper dig att laga fantastiskt läckra maträtter med mindre olja och mera valmöjligheter. Vi hoppas att du blir förälskad med Instant airfrying och njuter av att ha den i ditt kök under många år!

Kom igång med din Vortex Plus VersaZone Air Fryer!



Scanna för att börja! (OBS: på engelska)

För att göra din matlagingsupplevelse med Instant så enkel som möjligt har vi skapat 4 enkla steg med gör-så-här video för att vägleda dig. Scanna QR koden och följ instruktionerna för att bli en Instant Chef på nolltid!

www.instantbrands.co.uk/get-started



Download the **Instant Brands® Connect app** för att få tillgång till 100-tals receptidéer.



Besök **Instant Brands UK YouTube channel** för flera video och inspiration till recept.



Anslut dig med **Instant Pot UK Facebook Community**, och bli inspirerad med matlagningstips, trics och recept från den aktiva gruppen med Instant kokkar!

⚠ VARNING

Läs noga genom alla instruktioner, samt säkerhetsinstruktioner, innan du börjar använda din nya Vortex Plus airfryer. Om du inte följer säkerhetsinstruktionerna kan det leda till person- och materialskador



VIKTIGA SÄKERHETSINSTRUKTIONER

⚠ VARNING

SÄKERHETSINSTRUKTIONER

Hos Instant vill vi att du ska känna dig säker och trygg med att använda våra produkter. Den här Instant Vortex Air Fryer är framtagen med tanke på din säkerhet.

När du använder elektriska apparater ska du alltid följa grundläggande säkerhetsprocedurer för att minska risken för brand, elstötar, person- och/eller materialskador.

Läs noga genom alla instruktioner innan användning och använd endast produkten som beskrivet i bruksanvisningarna. Om du inte följer säkerhetsanvisningarna kan det leda till personskador och/eller skador på material och göra garantin ogiltlig.

PLACERING

- Placera maskinen endast på en bänkskiva. Använd alltid maskinen på en stadig, inte brännbar och plan yta.
- Placera INTE maskinen på eller i närheten av en varm gas- eller elbrännare eller en uppvärmd ugn.
- Placera INTE maskinen i närheten av vatten eller öppen eld.
- Använd INTE maskinen utomhus. Håll maskinen borta från direkt solljus.
- Placera INTE maskinen på föremål som kan blockera maskinens ventilationsöppningar.
- Kontrollera att maskinens alla delar är torra och fria från matrester innan användning.

ALLMÄN ANVÄNDNING

- Rör INTE vid maskinens varma delar eller maskinens tillbehör under eller direkt efter matlagningen eftersom de kommer att vara mycket varma.
- Använd alltid maskinens handtag och knappar.
- Använd grytlappar när du lossar på maskinens tillbehör.
- Placera varma tillbehör på en värmebeständig yta eller spisplatta.
- Täck ALDRIG över matlagningsbrickan eller någon annan del av ugnen med folie. Det leder till att ugnen överhettar.

⚠ VARNING

- Flytta ALDRIG maskinen när den är i gång.
- Låt ALDRIG barn eller personer med nedsatt fysisk, sensorisk eller mental förmåga att använda maskinen. Tillsyn krävs när maskinen används i närheten av barn eller personer med nedsatta egenskaper. Barn får inte leka med maskinen.
- Använd aldrig maskinen till annat än till vanligt hushållningsbruk. Maskinen är inte gjord för kommersiell användning.
- Lämna aldrig maskinen utan tillsyn när den är i gång.
- Använd aldrig maskinen i mer än 60 minuter under en 2-timmar period.

FÖRSIKTIGHETSÅTGÄRDER

När airfryern är i drift släpps varm luft ut genom luftventilerna. Håll dina händer och ansikte på säkert avstånd från luftventilerna och var ytterst försiktig när du tar bort varma tillbehör från maskinen. Om det inte följs kan det leda till allvarliga personskador eller egendomsskador.

Under matlagningen når maskinens inre termpatur flera hundra grader. För att undvika personskador får du aldrig placera oskyddade händer inne i maskinen förrän den har svalnat ordentligt till rumstemperatur.

- Använd INTE en keramikbelagd eller stengordsgryta för att steka med maskinen.
- Blockera ALDRIG maskinens luftventiler. Lämna minst 13 cm fri utrymme runt maskinen när den används.
- Placera ALDRIG maskinen på en varm spis.
- Använd ALDRIG maskinen på eller i närheten av brännbara material, som dukar eller gardiner.
- Täck INTE över luftventilerna när maskinen är i drift. Om du gör det förhindrar du en jämn matlagingsprocess och det kan leda till allvarliga skador på maskinen.
- Fyll INTE maskinen för mycket. Överfyllning kan leda till att maten kommer i kontakt med värmeelement, som kan leda till brand, egendomsskador och/eller personskador.
- Använd INTE matlagingsolja eller matlagingspray på matlagingsbehållaren. Vid behov kan du spreja maten lätt med non-stick matlagingspray. Användning av matolja

⚠ VARNING

eller matlagningsspray på matlagningsbehållaren kan leda till personskador och/eller egendomsskador.

- Var försiktig med matlagningsbehållare av annat material än metall eller glas. Om det inte följs kan det leda till brand, personskador och/eller egendomsskador.
- Om det kommer ut svart rök under användning av maskinen ska du genast trycka på Cancel och dra ut kontakten från maskinen. Vänta tills röken har upphört innan du öppnar korgen och rengör den noga. För ytterligare information, se kapitlet 'Felsökning' på annan plats i manualen.
- Var ytterst försiktig när du flyttar maskinen när den innehåller oljor eller andra heta vätskor.
- Var ytterst försiktig när du tar bort brickan eller kasserar hett fett.
- Använd inte maskinen för att fritera mat.

TILLBEHÖR

- Använd endast tillbehör som är godkända av Instant Brands LLC. Användning av andra tillbehör eller delar som inte rekommenderas av tillverkaren kan leda till personskador, brand, elstötar och/eller egendomsskador.
- Använd inte de medföljande tillbehören i mikrovågsugn, brödrost, varmluftsugn eller konventionell ugn eller på en keramisk kokplatta, elektrisk spole, gasspis eller utomhusgrill..

SKÖTSEL OCH FÖRVARING

- Låt maskinen svalna ordentligt till rumstemperatur innan rengöring eller förvaring.
- Förvara inget material i maskinen när den inte är i bruk.
- Placera inga brännbara material, som papper, kartong, plast, skumplast eller trä i maskinen.
- Rengör aldrig maskinen med metallslipande material eller stålull. Delar kan gå av och rör vid maskinens elektriska delar som leder till elstötar, brand eller personskador.

STRÖMSLADD

En kort strömsladd ingår för att minska risken för att ta tag i, trassla in sig och snubbla på maskinen. Maskinen är utrustad med en 3-punkts jordad kontakt. För att minska risken för elstötar eller personskador:

- Koppla endast in strömsladden till ett jordat eluttag.

⚠ VARNING

- Ta inte bort jorden.
- Låt aldrig strömsladden hänga ut över kanten på bordet eller röra vid varma ytor eller öppen eld, inkl. spisytan.
- Använd inte eluttag under bordskivan.
- Använd inte förlängningskablar, strömkonverterare eller adaptrar, timerkontakter eller separata fjärrstyrningssystem.

EL FÖRSIKTIGHETS FÖRESKRIFTER

- Maskinen innehåller elektriska delar som utgör en risk för elstötar. Om instruktionerna inte följs kan det leda till allvarliga elstötar och/eller dödsfall.

För att undvika elstötar:

- Välj Cancel för att stänga av maskinen och dra sedan ut kontakten från strömuttaget. Dra alltid ur kontakten när maskinen inte används samt innan du sätter på eller tar bort delar eller tillbehör och innan du rengör maskinen. För att dra ur kontakten ta ordentligt tag i kontakten och dra ur den fårn uttaget. Dra aldrig i strömsladden.

SPARA INSTRUKTIONERNA

INNEHÅLL

Air Fryer

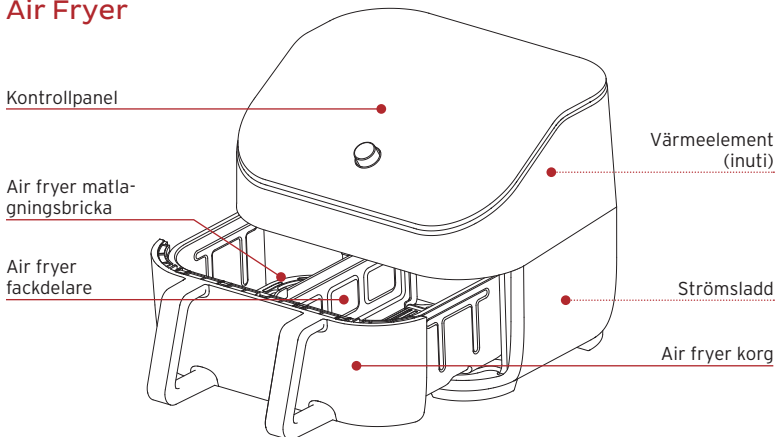

Tillbehör

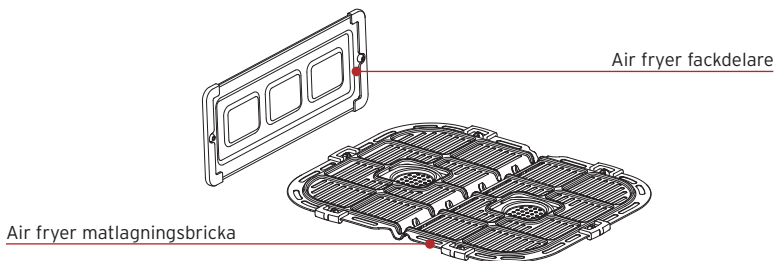

Tänk på återvinning!

Vi har utformat förpackningen med hållbarhet i fokus. Återvinn allt som kan återvinnas där du bor. Spara bruksanvisningen tillsammans med säkerhets- och garantiinformationen som referens.

Illustrationer är endast avsedda som referens och kan skilja sig från den faktiska produkten.

ANVÄND DIN VORTEX PLUS AIR FRYER

Kontrollpanel

Vi har utformat kontrollpanelen för att vara lätt att använda och läsa.

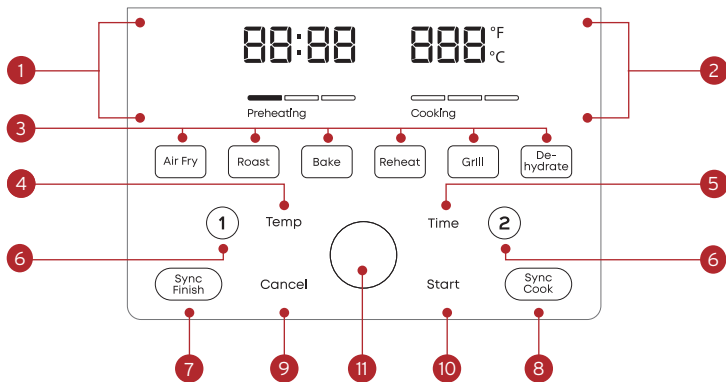

1. Vänster + Höger Zon Statusvisning
 - Matlagningstemperatur
 - Matlagningstid
 - Meddelanden
 - Felkoder
2. Tid/Temperatur
 - Matlagningstid
 - Matlagningstemperatur
 - Meddelanden
3. Smarta Program
4. Temperaturkontroll
 - Öka eller minska matlagningstemperatur
5. Tidskontroll
 - Öka eller minska matlagningstiden
6. Vänster (1) + Höger (2) Zonväljare
7. SyncFinish
 - Ställ in separata program för att avsluta vid samma tidpunkt
8. SyncCook
 - Matcha höger och vänster zon inställningar
9. Cancel (Avbryt)
10. Start
11. Kontrollreglage

Slå på/av ljudet

Du kan välja att slå på eller stänga av meddelandeljudet.

- När du är i Ready-läget eller när du ställer in ett matlagningsprogram (men **innan** du trycker på **Start**) kan du hålla in Time och Temp knapparna i 5 sekunder tills displayen visar texten **Sound On** eller **Sound Off**.

Felvarningar kan inte stängas av.

Välj temperaturskala

Du kan välja att visa matlagningsTemperaturen i antingen Fahrenheit eller Celsius.

- När du är i Ready-läget eller när du ställer in ett matlagningsprogram (men innan du trycker på **Start**) tryck och håll in Temp-knappen i 5 sekunder tills displayen visar texten **Temp Unit °F** eller **Temp Unit °C**.

Återställ Smarta Program till original inställningarna

Återställ enskilda Smarta Program

- När du har valt ett Smart Program, trycker du och håller ned Smart Program knappen i 3 sekunder.

Smart Program knappen blinkar och matlagningstiden och Temperaturen återställs till fabriksinställningarna.

Återställ alla Smart Program

- När maskinen är i **Ready**-läget, tryck och håll in **Kontrollreglagen** i 3 sekunder tills maskinen piper.

Alla Smart Program matlagningstider och Temperaturen återställs till fabriksinställningarna.

FÖRSTA ANVÄNDNING

Packa Upp

1. Ta ut din nya airfryer från lådan.
2. Ta bort all förpackningsmaterial inne och runt din airfryer.
3. Var noga med att ta ut alla tillbehör som finns inne i airfryern.
4. Ta inte bort klistermärken och etiketter med säkerhetsvarningar och information från airfryern.

Rengör innan användning

1. Torka av insidan med en fuktig duk. Använd en ren, mjuk duk för att torka.
2. Tvätta tillbehören med varmt vatten och tvål. Skölj av med varmt, rent vatten och använd en mjuk duk för att torka.

Placering

1. Placera din airfryer på en stadig, jämn yta, på säkert avstånd från brännbart material och värmekällor. Placera aldrig din airfryer på en annan maskin.
2. Kontrollera att det finns åtminstone 13 cm fri yta över och runt sidorna på maskinen för att ge tillräckligt med luftflöde.

Testanvändning

Innan du använder din nya airfryer första gången bör du genomföra en testanvändning för att säkra att allt fungerar ordentligt.

Utför en testanvändning:

1. Sätt in korgen och matlagningsbrickan i airfryern, men tillsätt inte några matvaror.
2. Välj matlagningsprogram **Air Fry** i Kontrollpanelen.
3. Matlagning i en zon aktiveras som standard.

Se mera i kapitlet "Introduktion till Zon matlagning" för att lära dig mera om matlagning i en zon och dubbelzon.

4. Ställ in matlagningsTemperaturen till 205°C.
5. Ställ in matlagningsstiden till 18 minuter.
6. Tryck på **Start** och airfryern startar att testa.
7. När texten **Add Food**, visas i fönstret, vänta 10 sekunder på att programmet startar igen (tillsätt inga matvaror).
8. När texten **Turn Food** visas i fönstret, vänta 10 sekunder på att programmet startar igen.
9. När matlagningsprogrammet är avslutat, låt maskinen svalna ordentligt.

Nu är du redo att laga mat i din Instant Vortex Plus VersaZone airfryer!

MATLAGNING

Instant Vortex Plus VersaZone airfryer använder EvenCrisp™ snabb luftcirkulation för att laga och göra maten knaprig och ge dina måltider alla de rika, knapriga smakupplevelser av friterad mat med lite eller ingen olja.

⚠ VARNING

VARMA YTOR

Airfryern blir mycket varm under och efter matlagningen. Var alltid mycket försiktig när du tar bort mat eller tillbehör, som brickan och sidoväggen från det varma matlagningsutrymmet. Om du rör vid varma ytor kan det leda till allvarliga personskador och/eller egendomsskador.

TILLÅT LUFTFLÖDE

För att undvika personskador får du INTE blockera luftintaget eller luftventilerna.

Vad du ska laga mat i

Matlagningsbrickan är perforerad med hål för att låta tillräckligt med luft strömma under och runt din mat och brickan bör användas för

de flesta mat som vingar, pommes frites och blomkålsbitar.

Du kan placera maten direkt på brickan, utan att använda folie eller annat material.

För Bakprogrammet kan du använda en bakform av metal eller glas för att hålla saker som smet till kakor eller deg till bröd. Placera bakformen direkt in i matlagningzonen för bakning.

Introduktion till Zon Matlagning

Instant Vortex Plus VersaZone™ Airfryern gör att du kan välja hur du vill laga mat och hur mycket mat genom att välja olika matlagningzoner.

Single Zone (En zon): Gör att du kan laga mat i den stora 8,5-liter zonen. Perfekt för att laga t.ex. en hel kyckling eller familjestor portion pommes frites. *Vortex Plus VersaZone airfryer använder En zon matlagning som standard. Läs i instruktionerna för att växla mellan En zon och Dubbelzon.*

Dual Zone (Dubbelzon): Laga två olika maträtter i två zoner på tre olika sätt:

- 1. Använd båda zonerna med olika smart program inställningar:**
Laga mat i båda zonerna samtidigt, med olika program och inställningar.
- 2. SyncCook:** Laga mat i båda zoner samtidigt, med samma program och inställningar i båda zonerna.
- 3. SyncFinish:** Laga mat i båda zonerna samtidigt, med olika program och inställningar i zonerna, men avsluta matlagningen på samma gång.

Välj från En zon till Dubbelzon matlagning

Du kan växla mellan En zon matlagning till Dubbelzon matlagning beroende på vad du vill laga.

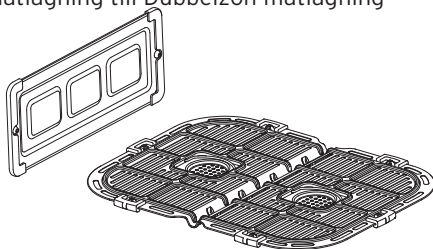

1. Sätt i matlagningsbrickan i korgen.
2. Skjut in avdelningsväggen i matlagningsbrickan.
3. Sätt in korgen i airfryern.
4. Tryck två gånger snabbt på Kontrollreglaget.
5. Du kan nu laga mat med två olika zoner

För att växla tillbaka till En zon matlagning, tryck två gånger snabbt på Kontrollreglaget. Var noga med att låta avdelningsväggen svalna ordentligt innan du tar ut den från brickan.

Matlagning i En zon

Dessa instruktioner beskriver hur du ska laga mat i en stor 8,5 liter zon. För att laga mat i två olika zoner, läs i avsnittet om "Matlagning i Dubbelzon".

Förberedelse

Tina upp, skär, krydda eller smörj ingredienserna enligt receptet.

Preheat (Förvärm)

1. Sätt in matlagningsbrickan i airfryer korgen.
2. Sätt in korgen in i airfryern.

Det rekommenderas inte att använda avdelningsväggen vid en zon matlagning.

3. Välj det Smart Program du önskar använda.

Det valda programmet kommer att blinka och i fönstret syns standard matlagningstid och temperatur för det programmet.

4. Om du vill ändra på matlagningstiden, tryck på **Time** och använd Kontrollreglaget för att öka eller minska matlagningstiden.
5. Om du vill ändra matlagningsTemperaturn, tryck på **Temp** och använd Kontrollreglaget för att öka eller sänka temperaturen.
6. Tryck på Start för att sätta igång maskinen. Statusfönstret visar **Air Fry**.
7. När airfryern kommer till önskad Temperatur kommer texten **Add**

Food visas i fönstret.

OBS: Add Food gäller endast för Air Fry, Roast, Bake och Grill.

Tillagning

1. Ta ut korgen och placera maten på matlagningsbrickan.
2. Sätt korgen tillbaka in i airfryern.
3. Matlagningen startar och nedräkningen med klockan startar.

Turn (Vänd)

4. Efter en del av matlagningscykeln visar displayen texten **Turn Food**.

Om du inte tar ut korgen efter texten Turn Food visas kommer matlagningsprogrammet att starta igen efter 10 sekunder.

5. Ta ut korgen och vänd försiktigt din mat.
6. Sätt in korgen igen. Matlagningen fortsätter.

Avsluta

- När Smart Programmet är avslutat kommer airfryern att pipa och i fönstret visas texten **End**.

Airfryern piper en gång i minute i upp till 10 minuter för att påminna dig om att matlagningen är klar.

Matlagning i Dubbelzon (Dual Zone)

Dessa instruktioner beskriver hur du lagar mat i två zoner, genom att sätta in avdelningsväggen för att få 2 x 4,2 liter zoner.

Förberedelse

Tina, skär, krydda eller smörj ingredienser enligt receptet/recepten.

Preheat (Förvärm)

1. Sätt in matlagningsbrickan i korgen.
2. Skjut in avdelningsväggen i matlagningsbrickan.
3. Sätt in korgen i airfryern.

4. Tryck två gånger snabbt på Kontrolreglagen för att aktivera Dubbelzon matlagningen.
5. I fönstret kommer att visas vänster och höger zon alternativ 1 och 2.
6. Ställ in ditt första Smart Program i vänster zon (välj 1). Välj också evt. ändringar på tid och temperatur om du önskar det.
7. Tryck på 2 för att börja ställa in programmet för andra programmet i höger zon. Välj evt. ändringar på tid och temperatur om du önskar det.

Du kan också starta det första programmet i höger zon (välj 2) och därefter ställa in vänster zon (välj 1)..

8. Om du vill välja ett annat Smart Program än Air Fry, ska du trycka på knappen för det program som du vill använda.

Standardtid och temperatur visas i fönstret för det Smart Program.

9. Om du vill ändra på matlagningstiden, tryck på Time och använd Kontrolreglaget för att öka eller minska matlagningstiden.
10. Om du vill ändra matlagningstid och Temperatur, tryck på Temp och använd Kontrolreglaget för att öka eller sänka matlagningstid och Temperatur.
11. Tryck på Start för att börja. Statusfönstret visar det valda Smart Program för varje zon.
12. När maskinen når önskad temperatur visas texten Add Food i fönstret.

OBS: Add Food gäller endast Air Fry, Roast, Bake och Grill.

Matlagning

1. Ta ut korgen och lätt din mat i en eller båda zoner.
2. Sätt tillbaka korgen i airfryern.
3. Matlagningen startar och nedräkningen börjar..

Turn (Vänd)

4. Efter en del av matlagningsscykeln visar displayen texten **Turn Food**.

Om du inte tar ut korgen efter texten Turn Food visas kommer matlagningen att fortsätta efter 10 sekunder.

5. Ta ut korgen och vänd försiktigt din mat.
6. Sätt in korgen igen. Matlagningen fortsätter.

Avsluta

7. När Smart Programmet är avslutat kommer airfryern att pipa och i fönstret visas texten **End**. Airfryern piper en gång varje minut för upp till 10 minuter för att påminna dig om att matlagningen är avslutad.

Hur du använder SyncCook™

1. Följ instruktionerna för matlagningen och instruktionerna för Smart Programmet som du vill använda.
2. När du har ställt in ditt första program (i valfri zon) men innan du trycker på **Start**, press **SyncCook**.
SyncCook ikonen visas. 
3. Tryck sedan på **START** och fortsätt att följa instruktionerna för matlagningen.

Om SyncCook

- Du kan ändra matlagningstid och temperatur inställningarna för båda zoner (SyncCook förblir på ON) genom att ändra matlagningstid eller temperatur.
- Du kan ändra matlagningstiden och temperatur inställningarna för endera zon (SyncCook kommer att stängas av) genom att trycka på 1 eller 2 för att välja zon som du vill ändra och sedan ändra matlagningstid eller temperatur.
- Om du vill ta ut mat från en zon under matlagningen kommer den andra zonen att fortsätta laga maten. I fönstret kommer SyncCook ikonen att visas men matlagningstiden kommer att vara olika i varje zon.

Avsluta SyncCook

Du kan avsluta SyncCook när du vill genom att göra ändringar på en

eller båda matlagningsprogrammerna.

1. Tryck på 1 eller 2 för att välja vilken zon som du vill göra ändringar på. *SyncCook stoppar och ikonen visas inte längre i fönstret*
2. Ändra på matlagningstiden eller temperaturinställningarna och tryck på Kontrolreglagen för att bekräfta ändringarna.
3. Tryck på Start för att fortsätta matlagningen där varje zon lagar med sitt eget program och inställningar.

Hur används SyncFinish

1. Följ instruktionerna för matlagning på sida 37 och andra specifika instruktioner för det Smart Program som du väljer.
2. Ställ in ditt första program i valfri zon (välj 1 eller 2) samt evt. ändringar på tid och temperatur som du önskar.
3. Tryck 1 eller 2 för att välja den andra zonen och börja ställa in Smart Program för den zonen, samt evt. ändringar på tid och temperatur som du önskar.
4. Tryck på SyncFinish
SyncFinish ikonen visas. 
5. Tryck på Start och följ instruktionerna för matlagning.
Airfryern kommer att beräkna matlagningstiden och starta matlagningen för varje zon efter lämplig tid så båda rätterna blir klara samtidigt.

Om SyncFinish

- Om du behöver ta ut mat från en av zonerna under matlagningen, kommer matlagningen i den andra zonen göra paus för att hålla båda zonerna synkroniserade.

Avsluta SyncFinish

Du kan avsluta SyncFinish funktionen, om du behöver göra ändringar på matlagningsprogrammet. Avsluta genom att trycka på Cancel. Efter det kan du välja ett nytt Smart Program och göra inställningarna för de olika zonerna.

Ändra matlagningstid under matlagningen

Du kan ändra matlagningstiden efter att du startat ett Smart Program.

En zon matlagning:

1. Tryck på Time och använd Kontrollreglaget för att öka eller minska matlagningstiden.
2. Tryck sedan på Kontrollreglaget för att bekräfta ändringen.
3. Tryck på Start för att fortsätta matlagningen. *Om du inte trycker på Start kommer matlagningen att fortsätta med de tidigare inställningarna.*

Dubbelzon matlagning:

1. Tryck på 1 eller 2 för att välja zonen som du vill ändra.
2. Tryck på Time och använd Kontrollreglaget för att öka eller minska matlagningstiden.
3. Tryck sedan på Kontrollreglaget för att bekräfta ändringen.
4. Tryck på Start för att fortsätta matlagningen.
Om du inte trycker på Start kommer matlagningen att fortsätta med de tidigare inställningarna.

Ändra matlagningstemperatur under matlagningen

Du kan ändra matlagningstemperaturen efter att du startade ett Smart Program.

En zon matlagning:

1. Tryck på Temperatur och använd Kontrollreglaget för att höja eller sänka matlagningstemperaturen
2. Tryck sedan på Kontrollreglaget för att bekräfta ändringen.
3. Tryck på Start för att fortsätta matlagningen.
Om du inte trycker på Start kommer matlagningen att fortsätta med de tidigare inställningarna.

Dubbelzon matlagning:

1. Tryck på 1 eller 2 för att välja zonen som du vill ändra.

2. Tryck på Temperatur och använd Kontrollreglaget för att öka eller sänka matlagningsTemperaturen.
3. Tryck sedan på Kontrollreglaget för att bekräfta ändringen.
4. Tryck på Start för att fortsätta matlagningen.

Om du inte trycker på Start kommer matlagningen att fortsätta med de tidigare inställningarna.

Avbryt när som helst

Du kan när som helst avbryta matlagningen efter att du startat ett Smart Program:

En zon matlagning:

1. Tryck på Cancel för att avbryta..

Dubbelzon matlagning:

1. Tryck på 1 eller 2 för att välja zonen som du vill avbryta.
2. Tryck på Cancel för att avbryta.

Om du trycker Cancel utan att välja zon kommer båda zonerna att avbrytas.

SMART PROGRAM

Air Fry

Du kan laga till matvaror som pommes frites, blomkålsbitar, vingar, nuggets med mera.

Inställning	Standard	Minimum	Maximum
Temperatur	196°C	82°C	205°C
Matlagnings tid	15 minuter (00:15)	1 minut (00:01)	1 timme (01:00)

Starta air fry

- Följ grundinstruktionerna för matlagning.
- Välj "Air Fry" som Smart Program.

Roast (Stek)

Du kan steka mat som nötkött, lammkött, fläskkött, fjäderfä, grönsaker och potatis för att få ett utsökt mört inre och brynt yttre.

Inställning	Standard	Minimum	Maximum
Temperatur	205°C	82°C	205°C
Matlagningstid	18 minuter (00:18)	1 minute (00:01)	1 timme (01:00)

Starta stekning

- Följ grundinstruktionerna för matlagning.
- Välj "Roast" som Smart Program.

Bake (Baka)

Du kan baka mat som bröd, kakor, bakverk och bullar med airfryern som din egen "miniugn".

Inställning	Standard	Minimum	Maximum
Temperatur	176°C	82°C	205°C
Matlagningstid	20 minuter (00:20)	1 minute (00:01)	1 timme (01:00)

Starta bakning

- Följ grundinstruktionerna för matlagning.
- Välj "Bake" som Smart Program.
- Det är inte nödvändigt att vända maten under matlagningen.

Lämna cirka 2,5 cm fri yta runt alla sidorna av matlagingsbrickan för att låta värmen cirkulera jämnt.

Grill

Vid grillning används direkt uppvärmning uppifrån och ner, vilket är perfekt för att smälta ost på fransk löksoppa och nachos.

Inställning	Standard	Minimum	Maximum
Temperatur	205°C	205°C	232°C
Matlagningstid	6 minuter (00:06)	1 minute (00:01)	30 minuter (00:30)

Starta grill

- Följ grundinstruktionerna för matlagning.
- Välj "Grill" som Smart Program.
- Det är inte nödvändigt att vända på maten under matlagningen.

Dehydrera

Vid dehydrering av mat används låg värme under lång tid för att på ett säkert sätt torka ut matvaror som torkad frukt, jerky och torkade grönsaker.

Inställning	Standard	Minimum	Maximum
Temperatur	54°C	35°C	79°C
Matlagningstid	8 timmes (08:00)	1 timme (01:00)	72 timmes (72:00)

Starta dehydrering

- Följ grundinstruktionerna för matlagning.
- Välj "Dehydrate" som Smart Program.
- Det är inte nödvändigt att vända på maten under matlagningen.

Reheat (Uppvärmning)

Få tillbaka det knapriga i överblivna pommes frites eller pizza på bara några minuter.

Inställning	Standard	Minimum	Maximum
Temperatur	138°C	49°C	182°C
Matlagningstid	10 minuter (00:10)	1 minute (00:01)	1 timme (01:00)

Starta uppvärmningen

- Följ grundinstruktionerna för matlagning.
- Välj "Reheat" som Smart Program

När matlagningsfunktionen startar kommer fönstret att visa önskad temperatur och matlagningstid direkt. Det finns ingen förvärmningstid.

RENGÖRING

Rengör din Instant Vortex Plus VersaZone airfryer efter varje användning. Låt alltid alla delarna svalna ordentligt till rumstemperatur innan rengöringen. Innan användning eller förvaring ska det kontrolleras att alla ytorna är torra.

⚠ VARNING

Undvik elstötar genom att dra ut kontakten innan rengöring. Dränk ALDRIG strömsladden, kontakten eller maskinen i vatten eller annan vätska. Det leder till allvarliga elstötar.

Del	Rengöringsinstruktioner
Matlagningsbricka och avdelnings-skiva	<ul style="list-style-type: none">• Kan diskas i diskmaskin. *• Matlagningsbrickan och avdelningsskivan har non-stick beläggning.• Undvik att använda metallföremål, stålull eller starta rengöringsmedel under rengöringen.
Avtagbar airfryer korg	<ul style="list-style-type: none">• Rengör med en fuktig duk och mild diskmedel.• Kan diskas i diskmaskin.*• Undvik att använda metallföremål, stålull eller starta rengöringsmedel under rengöringen.
Matlagningsutrymm	<ul style="list-style-type: none">• Rengör med en fuktig duk och mild diskmedel.• Kontrollera alltid utrymmet för värmeslingan och matlagningsutrymmets väggar för oljespill och matrester och rengör vid behov.• Kontrollera att värmeslingan är torr innan du startar airfryern.• För att ta bort inbakat fett och matrester från matlagningsutrymmet kan du spraya med en blandning av bakpulver och vinäger och torka av med en fuktig duk. För envisa fläckar, låt blandningen sitta på det berörda området i flera minuter innan du skrubbar rent.
Strömsladd	<ul style="list-style-type: none">• Rengör med en mjuk, fuktig duk eller svamp. Torka rent.

**Viss missfärgning kan uppstå efter maskintvätten men det påverkar inte maskinens säkerhet eller prestanda.*

FELSÖKNING

Problem	Orsak	Lösning
Airfryern startar inte	Maskinen är inte korrekt inkopplad.	Kontrollera att strömsladden är ordentligt inkopplad i strömuttaget.
	Uttaget är inte strömförsörjt.	Koppla in en annan maskin i samma uttag för att testa uttaget.
	Korgen sitter inte helt inne i maskinen.	Kontrollera att korgen är ordentligt monterad i maskinen.
Svart rök kommer från maskinen	Använd olja med låg rökpunkt.	Avbryt Smart Programmet. Koppla ur maskinen och låt den svalna ordentligt till rumstemperatur. Välj en neutral olja med hög rökpunkt, som t.ex. raps, avocado, sojabönor, safflor eller risgryn.
	Matrester på värmeslingan, i matlagningsutrymmet eller på tillbehören.	Avbryt Smart Programmet, koppla ur kontakten och låt den svalna till rumstemperatur. Ta bort alla tillbehör från matlagningsutrymmet och rengör utrymmet och tillbehören nogga.
	Fel på maskinen.	Kontakta kundtjänst.
Vit rök kommer från maskinen	Matlagning av mat med hög fetthalt, t.ex. bacon, korv och hamburgare.	Undvik att laga matvaror med hög fetthalt. Undersök matlagningsutrymmet för överflödiga olja och/eller fett och ta försiktigt bort det som behövs innan du startar maskinen.
	Vatten förångas och producerar tjock ånga.	Torka fuktiga ingredienser innan det friteras. Tillsätt inte vatten eller annan vätska i matlagningsutrymmet när du friterar.
	Kryddor på maten har blåst in i elementet.	Var uppmärksam när du kryddar maten. Spraya grönsaker och kött med olja innan kryddningen för att göra att kryddorna fastnar bättre.

FELMEDDELANDEN

Om fönstret visar ett felmeddelande från listan finns det ett problem med maskinen. Här är återgärnderna som du bör vidta för att åtgärda problemet.

Problem	Orsak	Lösning
E1	Öppen krets.	Kontakta kundtjänst
E2	Kortslutning i temperatursensorn	Kontakta kundtjänst

LÄS MERA (ENGELSKA)

Det finns en hel värld med information om Instant™ Plus VersaZone™ och hjälp som bara väntar på dig. Här är några av de mest användbara resurserna.

Registrera din produkt

instantbrands.co.uk/product-registration

Kontakta kundtjänst

instantbrands.co.uk/support

UKSupport@instantbrands.com

EUSupport@instantbrands.com

Instant Brands® Connect App med över 1000 recept

iOS och Android app butiker

Matlagningsdiagram och mera recept

instantbrands.co.uk/recipes

Reservdelar och tillbehör

instantbrands.co.uk/product-category/instant

Bli en del av gemenskapen



Produktspecifikationer

Modell	Volym	Watt	Ström	Vikt	Mått
AFB9002BK	Total 8.5 Liter (4.2 Liter + 4.2 Liter)	1700 W	220-240 V ~ 50-60 Hz	7,1 kgs	cm: 40.4 L x 38.4 B x 31.4 H

GARANTI

Instant Brands (EMEA) Limited, Instant Brands (Ireland) Limited, och Instant Brands LLC (tillsammans "Företaget") garanterar att maskinen är fri från fabriktions- och materialfel vid normal användning i en period på ett (1) år från datumet för köpet. Den här begränsade garantin gäller endast för original återförsäljaren och användning av maskinen i Storbritannien och EU och maskinen ska köpas av en godkänd Instant Brands återförsäljare. Garantin täcker inte maskinen vid användning utanför Storbritannien och EU.

Bevis för datum för köpet och, om det krävs, returnering av din maskin krävs för att få service under den här begränsade garantin. Förutsatt att den här maskinen används och sköts enligt instruktionerna, som medföljer med maskinen (som också är tillgängligt på instantbrands.co.uk) kommer Företaget att, efter eget gottfinnande, antingen (i) reparera material- och tillverkningsfel, eller (ii) byta ut maskinen. Om maskinen byts ut kommer den begränsade garantin på den nya maskinen att gälla i 12 månader från det datum då den ursprungliga maskinen köptes (endast för Storbritannien).

Företaget är inte ansvarigt för transportkostnader i samband med garantiservice.

Begränsningar och Uteslutningar

Alla ändringar eller försök till förändringar på maskinen kan störa den säkra användningen av maskinen och kan resultera i allvarliga person- och maskinskador. Varje ändring eller försök på ändring av din maskin eller delar kommer att upphäva garantin, såvida inte ändringarna uttryckligen godkänts av Företaget.

Garantin täcker inte (1) normal användning och slitage; (2) skador till följd av vårdslös, orimlig eller felaktig användning av maskinen, felaktig montering eller demontering, användning i strid med bruksanvisningens instruktioner, underlåtenhet att utföra rimlig och nödvändig skötsel, force majeure (t.ex. brand, översvämning, orkaner och tornados) eller reparation eller förändring av någon, såvida inte det är uttryckligen godkänt av Företaget; och (3) reparationer där maskinen används för annat än normal användning och på ett sätt som strider mot beskriven användning i bruksanvisningen.

I den utsträckning som tillåts enligt tillämplig lag ska Företagets eventuella ansvar för en påstådd defekt apparat eller del begränsas till reparation eller utbyte av apparaten eller delen av den, och får inte överstiga inköpspriset för en jämförbar utbytesapparat. Med undantag för vad som uttryckligen anges här och i den utsträckning som lagen tillåter, (1) ger Företaget inga garantier, villkor eller framställningar, uttryckliga eller underförstått, användning, handelsbruk eller på annat sätt med avseende på apparaten eller delar som omfattas av denna garanti, och (2) Företaget ska inte vara ansvarigt för indirekta skador, tillfälliga skador eller följdskador som uppstår på grund av eller i samband med användningen eller prestandan av apparaten eller skador med avseende på ekonomisk förlust, förlust av egendom, inkomst- eller vinstförlust, förlust av njutning eller användning, kostnader för borttagning, installation eller andra följdskador av något slag eller natur.

Du kan ha rättigheter och rättsmedel enligt tillämpliga lagar, som är ett tillägg till alla rättigheter eller rättsmedel som kan vara tillgängliga enligt den här begränsade garantin.

GARANTI

Besök instantbrands.co.uk/product-registration/ för att registrera din produkt.

Du ska uppge ditt namn, e-mail address, återförsäljarens namn, köpsdatum, modellnummer och serienummer (båda finns på maskinen).

Registreringen gör att du kan hålla dig uppdaterad med product utveckling och recept och vi kan kontakta dig i det osannolika fall att en produktsäkerhetsanmälan görs. Genom registreringen bekräftar du att du har läst och förstått instruktionerna i bruksanvisningen och säkerhetsvarningarna som medföljer maskinen.

Garantiservice

För att få garantiservice, kontakta vår Kundtjänst genom att skapa en ticket online på [Instantbrands.co.uk/support/](https://instantbrands.co.uk/support/). Om vi inte kan lösa ditt problem kan du bli ombedd att skicka in din maskin till serviceavdelningen för närmare inspektion. Instant Brands är inte ansvariga för transportkostnader i samband med garantiservice. När du returnerar din maskin, var noga med att ange ditt namn, postadress, e-mail address, telefonnummer och bevis på original inköpsdatum samt en beskrivning av problemet som stöter på med maskinen.

I Storbritannien

Instant Brands (EMEA) Limited,
1 Christchurch Way, Woking,
Surrey, GU21 6JG, UK.

Email: UKSupport@instantbrands.com
Telephone: +44 (0) 3331 230051

Garantin uppdaterades senast 1a september 2019 för alla produkter som såldes från 1a november 2019. Om din maskin levererades före 1a november 2019 kommer din garanti att fortsätta gälla.

Inom EU

Instant Brands (Ireland) Limited, Suite
6, Rineanna House, Shannon Free
Zone, Shannon, Co Clare, Ireland, V14 CA36.
2019 för alla produkter som såldes från 1a
november 2019. Om din maskin levererades
efter 1a november 2019 kommer din
Telephone: +44 (0) 3331 230051

Återvinning

Den här apparaten uppfyller kraven i WEEE-direktivet 2012/19/EU om bortskaftande av elektrisk och elektronisk utrustning (WEEE). Den här apparaten överensstämmer med det europeiska direktivet om elektromagnetisk kompatibilitet (EMC) 2014/30/EU och dess revideringar samt med lågspänningsdirektivet (LVD) 2014/35/EU och dess revideringar. Denna märkning anger att denna produkt inte får kastas tillsammans med annat hushållsavfall i hela Storbritannien och EU. För att förhindra eventuella skador på miljön eller människors hälsa till följd av okontrollerat bortskaftande av avfall ska du återvinna det på ett ansvarsfullt sätt för att främja hållbar återanvändning av materialkällor. Om du vill återlämna din använda enhet kan du använda retur- och insamlingsystemen eller kontakta kundtjänst för mer information om återvinning och WEEE.



SUOMI

Tervetuloa

käyttämään uutta Instant™ Vortex Plus VersaZone™
-kiertoilmakypsennintä!

Tämä Instant Vortex Plus VersaZone -laite auttaa sinua valmistamaan herkullisia aterioita vähemmällä öljyllä ja entistä monipuolisemmin. Toivottavasti pidät uudesta Instant-kiertoilmakypsennimestäsi, ja siitä on varmasti sinulle paljon iloa vielä vuosia!

Aloita Vortex Plus VersaZone -kiertoilmakypsennimen käyttö!



Aloita skannaamalla!

Jotta kokkauskokemuksesi Instant-kypsennimellä olisi mahdollisimman helppo, olemme laatineet 4 yksinkertaista vaihetta ohjevideoineen. Skanna QR-koodi ja nouda ohjeita, ja sinusta tulee pikakokki hetkessä!www.instantbrands.co.uk/get-started



Lataa **Instant Brands® Connect** -sovellus ja saat käyttöösi satoja inspiroivia reseptejä.



Käy myös **Instant Brands UK:n YouTube-kanavalla**, josta löydät ohjevideoita ja resepti-inspiraatiota.



Liity **Instant Pot UK Facebook-yhteisöön** ja inspiroidu tämän aktiivisen pikakokkiryhmän ruoanlaittovinkeistä, vinkeistä ja resepteistä!

VAROITUS

Lue kaikki ohjeet, mukaan lukien turvallisuus- ja takuuasiakirja, ennen kuin aloitat uuden Vortex Plus -kiertoilmakypsennimesi käytön. Turvatoimien ja ohjeiden noudattamatta jättäminen voi aiheuttaa henkilövahinkoja ja/tai omaisuusvahinkoja.



TÄRKEITÄ SUOJATOIMIA

VAROITUS

Turvallisuusohjeet

Instant haluaa, että tuotteidemme käyttö on mukavaa. Tämä Instant Vortex -kiertoilmakypsennin on suunniteltu turvallisuutesi huomioon ottaen.

Sähkölaitteita käytettäessä on aina noudatettava perusturvallisuusohjeita tulipalon, sähköiskun, henkilövahinkojen ja omaisuusvahinkojen riskin vähentämiseksi.

Lue kaikki ohjeet ennen käyttöä, ja käytä tätä laitetta vain pakkauksessa olevien ohjeiden mukaisesti. Näiden varotoimenpiteiden ja ohjeiden noudattamatta jättäminen voi aiheuttaa henkilövahinkoja tai omaisuusvahinkoja ja mitätöidä takuun.

Paikan valinta

- Aseta laite vain työtasolle. Käytä laitetta aina vakaalla, palamattomalla ja tasaisella alustalla.
- ÄLÄ aseta laitetta kuumalle kaasu- tai sähköliedelle tai lämmitettyyn uuniin tai näiden läheisyyteen.
- ÄLÄ käytä laitetta lähellä vettä tai avotulta.
- EI SAA käyttää ulkona. Pidä laite poissa suorasta auringonvalosta.
- ÄLÄ laita laitteeseen mitään sellaista, mikä voi tukkia laitteen tuuletusaukot.
- Varmista, että kaikki osat ovat kuivia ja ettei niissä ole ruoanjäänteitä ennen käytön aloittamista.

YLEINEN KÄYTTÖ

- ÄLÄ koske laitteen kuumiin pintoihin tai lisävarusteisiin kypsennyksen aikana tai välittömästi sen jälkeen, koska ne ovat kuumia.
- KÄYTÄ laitteen kahvoja ja nuppeja.
- KÄYTÄ uunikintaita, kun irrotat tarvikkeita.
- LAITA kuumat tarvikkeet kuumuutta kestäväälle pinnalle tai keittolevyille.

VAROITUS

- ÄLÄ peitä kypsennysalustaa tai mitään uunin osaa foliolla. Tämä johtaa laitteen ylikuumentumiseen.
- ÄLÄ siirrä laitetta käytön aikana.
- ÄLÄ anna lasten tai henkilöiden, joilla on heikentyneet fyysiset, sensoriset tai henkiset kyvyt, käyttää tätä laitetta. Erityistä huolellisuutta on noudatettava, kun mitä tahansa laitetta käytetään lasten ja toimintakyvyiltään heikentyneiden henkilöiden läheisyydessä. Lapset eivät saa leikkiä tällä laitteella.
- ÄLÄ käytä laitetta muuhun kuin kotitalouskäyttöön. Laitetta ei ole tarkoitettu kaupalliseen käyttöön.
- ÄLÄ jätä laitetta ilman valvontaa sen ollessa käytössä.
- ÄLÄ käytä laitetta yli 60 minuuttia 2 tunnin aikana.

VAROITUKSIA KIERTOILMAKYPSENNYKSESTÄ

Kuumaa ilmaa vapautuu tuuletusaukkojen kautta kiertoilmakypsennin ollessa päällä. Pidä kädet ja kasvat turvallisen etäisyyden päässä tuuletusaukoista, ja ole erittäin varovainen, kun poistat kuumia tarvikkeita laitteesta. Laiminlyönti voi aiheuttaa henkilö- tai omaisuusvahinkoja.

Laitteen sisälämpötila nousee useisiin satoihin asteisiin kypsennyksen aikana. Älä koskaan laita suojaamattomia käsiä laitteen sisälle, ennen kuin laite on jäähtynyt huoneenlämpöiseksi. Näin vältät henkilövahingot.

- ÄLÄ käytä keraamisesti pinnoitettuja tai kivitavarapatoja kiertoilmakypsennykseen.
- ÄLÄ tuki kiertoilmakypsennin tuuletusaukkoja. Jätä vähintään 13 cm vapaata tilaa kiertoilmakypsennin ympärille sen ollessa käytössä.
- ÄLÄ aseta laitetta kuumalle liedelle.
- ÄLÄ käytä laitetta palavien materiaalien, kuten pöytäliinojen ja verhojen päällä tai niiden läheisyydessä.
- ÄLÄ peitä tuuletusaukkoja kiertoilmakypsennin ollessa päällä. Muuten kypsennys ei ole tasaista ja laite voi vaurioitua.
- ÄLÄ TÄYTÄ kiertoilmakypsennintä liian täyteen. Jos kiertoilmakypsennin täytetään liian täyteen, ruoka voi koskettaa lämpöelementtiä, mikä voi aiheuttaa tulipalon, omaisuusvahinkoja tai henkilövahinkoja.

VAROITUS

- ÄLÄ käytä ruokaöljyä tai ruoanvalmistukseen tarkoitettuja suihkeita kypsennysastiassa. Tarvittaessa aineksiin voi levittää vähän tarttumaton ruoanvalmistukseen tarkoitettua suihketta. Ruokaöljyn tai suihkeiden käyttö kypsennysastiassa voi aiheuttaa henkilövahinkoja ja omaisuusvahinkoja.
- OLE VAROVAINEN muista materiaaleista kuin metallista tai lasista valmistettujen keittoastioiden kanssa. Laiminlyönti voi aiheuttaa tulipalon, henkilövahinkoja tai omaisuusvahinkoja.
- Jos laitteesta tulee käytön aikana mustaa savua, paina **Cancel-peruutuspainiketta** ja irrota laite välittömästi pistorasiasta. Odota, että savuaminen loppuu, ennen kuin avaat korin, ja puhdista se sitten perusteellisesti. Lisätietoja löytyy tämän käyttöoppaan kohdasta "Vianmääritys".
- NOUDATA äärimmäistä varovaisuutta, kun siirrät öljyä tai muita kuumia nesteitä sisältävää laitetta.
- NOUDATA äärimmäistä varovaisuutta, kun poistat alustaa tai hävität kuumaa rasvaa.
- ÄLÄ käytä tätä laitetta ruokien friteeraamiseen.

TARVIKKEET

- Käytä vain Instant Brands LLC:n hyväksymiä lisävarusteita ja tarvikkeita. Muiden kuin valmistajan suosittelemien osien, lisävarusteiden tai lisälaitteiden käyttö voi aiheuttaa henkilövahinkojen, tulipalon, sähköiskun ja/tai omaisuusvahinkojen vaaran.
- ÄLÄ käytä mukana tulevia lisävarusteita mikroaaltouunissa, leivänpaahtimessa, kiertoilmauunissa tai tavallisessa uunissa tai keraamisella keittotasolla, sähköliedellä, kaasuliedellä tai ulkogrillissä.

KUNNOSSAPITO JA SÄILYTYS

- Anna laitteen jäähtyä huoneenlämpötilaan ennen puhdistusta ja varastointia.
- ÄLÄ säilytä mitään materiaaleja laitteessa, kun sitä ei käytetä.
- ÄLÄ laita laitteeseen palavia materiaaleja, kuten paperia, pahvia, muovia, styroksia tai puuta.
- ÄLÄ puhdista laitetta metallisilla hankaustyynyillä tai teräsvillalla. Kappaleita voi irrota ja ne voivat koskettaa sähköosia, mikä voi

VAROITUS

aiheuttaa sähköiskun, palovammojen tai muiden henkilövahinkojen vaaran.

VIRTAJOHTO

Laitteen lyhyt virtajohto vähentää tarttumisesta, takertumisesta ja kompastumisesta aiheutuvia vaaroja. Tässä laitteessa on 3-nastainen maadoitettu pistoke. Vähentääksesi sähköiskun tai henkilövahinkojen riskiä:

- Kytke virtajohto VAIN maadoitettuun pistorasiaan.
- ÄLÄ poista maadoitusta.
- ÄLÄ anna virtajohdon roikkua pöytien tai työtasojen reunojen yli tai koskettaa kuumia pintoja tai avotulta, mukaan lukien liesitaso.
- ÄLÄ käytä työtason alla olevia pistorasioita.
- ÄLÄ käytä jatkojohtoja, virtamuuntimia tai -sovittimia, ajastinkytkimiä tai erillisiä etäohjausjärjestelmiä.

SÄHKÖÖN LIITTYVÄT VAROITUKSET

- Laitte sisältää sähköisiä komponentteja, jotka aiheuttavat sähköiskun vaaran. Näiden ohjeiden noudattamatta jättäminen voi aiheuttaa sähköiskun tai kuoleman.

Sähköiskun välttämiseksi:

- Jos haluat kytkeä laitteen irti sähköverkosta, paina ensin **Cancel-peruutuspainiketta** ja irrota pistoke virtalähteestä. Irrota pistoke aina, kun laitetta ei käytetä, sekä ennen osien ja lisävarusteiden asentamista tai poistamista ja aina ennen puhdistusta. Irrota pistoke pistorasiasta tarttumalla pistokkeeseen ja vetämällä se irti pistorasiasta. Älä koskaan vedä virtajohdosta.

SÄILYTÄ NÄMÄ OHJEET

LAATIKON SISÄLTÖ

Kiertoilmakypsennin

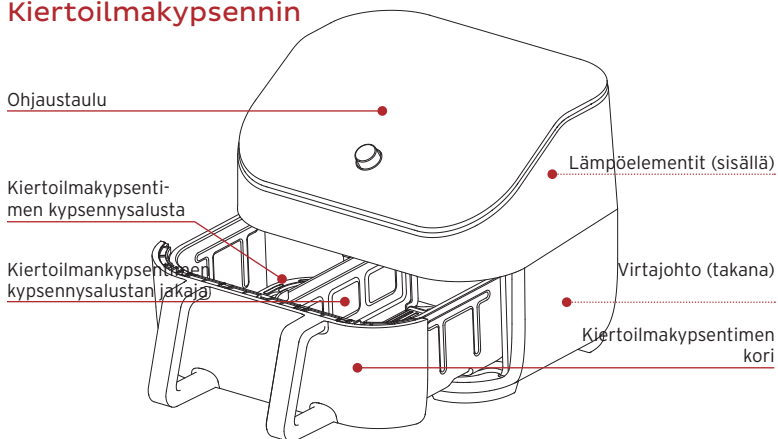

Tarvikkeet

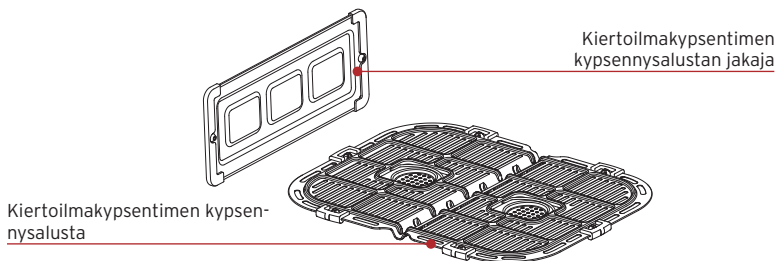

Muista kierrättää!

Suunnittelimme tämän pakkauksen kestäväää kehitystä silmällä pitäen. Kierrätä kaikki, mitä asuinpaikkakunnallasi suinkin voidaan kierrättää. Säilytä tämä ohjekirja sekä turvallisuus- ja takuutiedot.

Kuvat ovat vain viitteellisiä, ja ne voivat poiketa todellisesta tuotteesta.

VORTEX PLUS -KIERTOILMAKYPSENTI-MEN KÄYTTÖ

Ohjaustaulu

Ohjaustaulu on suunniteltu helppokäyttöiseksi ja helppolukuiseksi.

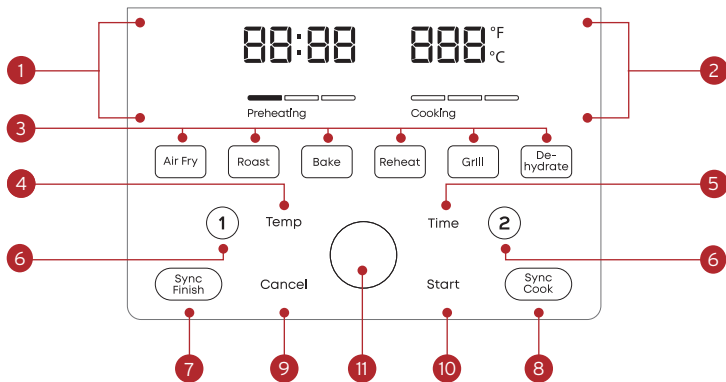

1. Vasemman + oikean vyöhykkeen tilinäyttö
 - Kypsennyslämpötila
 - Kypsennysaika
 - Viestit
 - Virhekoodit
2. Aika/lämpötila
 - Kypsennysaika
 - Kypsennyslämpötila
 - Viestit
3. Smart-ohjelmat
4. Lämpötilan säätö
 - Lisää tai vähennä kypsennyslämpötilaa
5. Ajansäätö
 - Lisää tai vähennä kypsennysaikaa
6. Vasemman (1) + oikean (2) vyöhykkeen valintapainikkeet
7. SyncFinish-toiminto
 - Aseta erilliset ohjelmat päättyämään samaan aikaan
8. SyncCook-toiminto
 - Oikean ja vasemman vyöhykkeen asetusten yhteensovittaminen
9. Peruuta
10. Aloita
11. Säättökiekko

Äänen kytkeminen päälle/pois päältä

Voit kytkeä ilmoitusäänet **päälle** tai **pois päältä**.

- Kun laite on **Ready-tilassa** (valmis) tai kun kypsennysohjelmaa määritetään (mutta ennen kuin **Start-aloituspainiketta** painetaan), paina **Time & Temp** -painiketta (aika ja lämpötila) 5 sekuntia, kunnes näytössä näkyy **Sound on** (ääni päällä) tai **Sound off** (ääni poissa päältä).

Vikailmoituksia ei voi kytkeä pois päältä.

Lämpötila-asteikon valitseminen

Kypsennyslämpötila voidaan ilmoittaa joko Fahrenheit- tai Celsius-asteikolla.

- Kun laite on **Ready-tilassa** (valmis) tai kun kypsennysohjelmaa määritetään (mutta ennen kuin **Start-aloituspainiketta** painetaan), paina **Temp**-painiketta (lämpötila) 5 sekuntia, kunnes näytössä näkyy **Temp Unit** (lämpötilayksikkö) °F tai **Temp Unit** (lämpötilayksikkö) °C.

Nollaa Smart-ohjelmat alkuperäisiin asetuksiin

Nollaa yksittäiset Smart-ohjelmat

- Valittuasi Smart-ohjelman paina **Smart Programme**-painiketta 3 sekuntia.

Smart-ohjelman painike vilkkuu, ja kypsennysaika sekä lämpötila palautetaan tehtaan oletusasetuksiin.

Nollaa kaikki Smart-ohjelmat

- Kun kypsennin on **Ready-tilassa**, paina **säätökiekkoo** 3 sekuntia, kunnes kypsennin piippaa.

Kaikki Smart-ohjelman kypsennysajat ja lämpötilat palautetaan tehtaalla säädettyihin oletusasetuksiin.

ALKUPERÄISET ASETUKSET

Pakkauksesta purkaminen

1. Ota uusi kiertoilmakypsentimesi pakkauksesta.
2. Poista kaikki pakkausmateriaalit kiertoilmakypsentimen sisältä ja ympäriltä.
3. Varmista, että poistat kaikki tarvikkeet kiertoilmakypsentimen sisältä.
4. Älä poista varoitustarroja tai tietokilpitarraa kiertoilmakypsentimestä.

Puhdista ennen käyttöä

1. Pyyhi sisätilat kostealla liinalla. Kuivaa puhtaalla pehmeällä liinalla.
2. Pese tarvikkeet kuumalla vedellä ja astianpesuaineella. Huuhtelee lämpimällä puhtaalla vedellä ja kuivaa pehmeällä liinalla.

Paikan valinta

1. Aseta kiertoilmakypsennin vakaalle, tasaiselle alustalle turvallisen etäisyyden päähän palavista materiaaleista ja ulkoisista lämmönlähteistä. Älä aseta kiertoilmakypsenintä toisen laitteen päälle.
2. Varmista, että laitteen yläpuolelle ja ympärille jää vähintään 13 cm vapaata tilaa, jotta ilma pääsee kiertämään riittävästi.

Testaus

Kiertoilmakypsennin on testattava ennen sen käyttöönottoa, jotta voidaan varmistaa, että laite toimii moitteettomasti.

Testauksen suorittaminen:

1. Aseta kori ja keittotaso kiertoilmakypsentimeen, mutta älä lisää aineksia.
2. Valitse ohjaustaulusta **Air Fry** -kypsennohjelma.
3. Yhden vyöhykkeen kypsennoys aktivoituu oletusarvoisesti.

Jos haluat tietää lisää yksi- ja kaksivyoöhykkeisestä kypsennyksestä, katso "Johdatus vyöhykekypsennykseen" alla.

1. Säädä kypsennyslämpötilaksi 205 °C.
2. Säädä kypsennyksen kestoksi 18 minuuttia.
3. Paina **Start-aloituspainiketta**, jolloin kiertoilmakypsennin testaus alkaa.
4. Kun näytössä näkyy **Add Food** (lisää ainekset), odota 10 sekuntia, kunnes ohjelma jatkuu (älä lisää aineksia).
5. Kun näytössä näkyy **Turn Food** (kääntelee aineksia), odota 10 sekuntia, kunnes ohjelma jatkuu.
6. Anna laitteen jäähtyä kypsennyksen päätyttyä.

Nyt Instant Vortex Plus VersaZone -kiertoilmakypsennintä voidaan käyttää!

RUOANLAITTO

Instant Vortex Plus VersaZone -kiertoilmakypsennin käyttää EvenCrisp™-kiertoilmaa rapeaksi paistamiseen ja ruoan kypsennykseen ylhäältä alaspäin, jolloin ruoka saa paistettaessa täyteläisen ja rapean maun, mutta öljyä tarvitaan vain vähän tai ei lainkaan.

⚠ VAROITUS

KUUMAT PINNAT

Kiertoilmakypsennin kuumenee kypsennyksen aikana ja on kuuma sen jälkeen. Noudata aina äärimmäistä varovaisuutta, kun poistat ruokaa tai lisävarusteita kuumasta kypsennyskammiosta (kuten kypsennysalusta ja jakaja). Kuumien pintojen koskettaminen voi aiheuttaa henkilövahinkoja ja omaisuusvahinkoja.

ILMAN ON VIRRATTAVA

ÄLÄ tuki tuloilma-aukkoja tai tuuletusaukkoja. Näin vältät henkilövahingot.

Ruoanvalmistus kiertoilmakypsenninillä

Kypsennysalusta on rei'itetty, jotta ilma pääsee virtaamaan ruoan alla ja ympärillä, ja sitä tulisi käyttää useimpien ruokien valmistukseen, kuten kanansiivet, ranskalaiset ja kukkakaalipalat.

Voit asettaa ruoan suoraan paistovuokaan ilman foliota ja muita peitteitä.

Vain leivontaohjelmassa voidaan käyttää metallista tai lasista leivonta-astiaa esimerkiksi kakku- ja leipätaikinaa varten. Aseta paistovuoka suoraan paistovyöhykkeelle leipomista varten.

Vyöhykekypsennys

Instant Vortex Plus VersaZone™ -kiertoilmakypsenninissä voidaan eri kypsennysvyöhykkeitä käyttämällä valita, miten ja kuinka paljon kypsennetään.

Yksi vyöhyke: Ruokaa voidaan valmistaa reilun kokoisella 8,5 litran vyöhykkeellä, joka on ihanteellinen esimerkiksi kokonaisen kanan tai ranskalaisten paistamiseen koko perheelle.

Vortex Plus VersaZone -kiertoilmakypsenninissä käytetään oletusarvoisesti yhden

vyöhykkeen kypsennystä. Katso jäljempää ohjeet yhden vyöhykkeen ja kahden vyöhykkeen välillä vaihtamiseen.

Kaksi vyöhykettä: Kahta ruokaa voidaan valmistaa kahdella vyöhykkeellä yhteensä kolmella eri tavalla:

1. **Käytä molempia vyöhykkeitä erilaisilla Smart-ohjelmilla:** Kypsennä molemmilla vyöhykkeillä samanaikaisesti käyttämällä eri ohjelmia ja asetuksia.
2. **SyncCook - synkronoitu kypsennys:** Kypsennä molemmilla vyöhykkeillä samanaikaisesti käyttämällä samaa ohjelmaa ja asetuksia molemmilla vyöhykkeillä.
3. **SyncFinish - synkronoitu kypsennyksen päättymisen:** Kypsennä molemmilla vyöhykkeillä samanaikaisesti käyttämällä eri ohjelmia ja asetuksia, mutta päätä kypsennys kuitenkin samaan aikaan.

Siirtyminen yksivyöhykkeisestä kaksivyöhykkeiseen kypsennykseen

Voit vaihdella yhden vyöhykkeen ja kahden vyöhykkeen välillä sen mukaan, mitä haluat valmistaa.

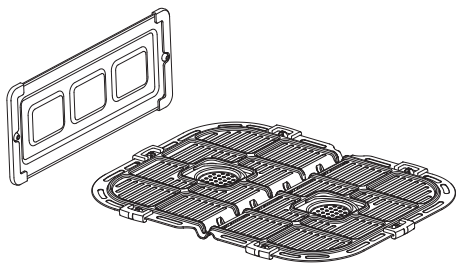

1. Aseta kypsennysalusta koriin.
2. Liu'uta alustan jakaja kypsennysalustaan.
3. Aseta kori kiertoilmakypsenteimeen.

4. Paina **säätökiekkoa** nopeasti kaksi kertaa.
5. Voit nyt valmistaa ruokaa kahdella vyöhykkeellä.

*Jos haluat siirtyä takaisin yhden vyöhykkeen kypsennykseen, paina **säätökiekkoa** nopeasti kaksi kertaa.*

Varmista, että annat alustan jakajan jäähtyä kokonaan, ennen kuin irrotat sen alustasta.

Kypsennys yhdellä vyöhykkeellä

Näissä ohjeissa kerrotaan, miten yksi ruoka valmistetaan reilun kokoisella 8,5 litran vyöhykkeellä. Jos haluat valmistaa kahta ruokaa kahdella vyöhykkeellä, lue ohjeet kohdasta "Kypsennys kahdella vyöhykkeellä".

Valmistelu

Sulata, leikkaa, mausta tai kiedo ainekset taikinaan reseptin mukaan.

Esilämmitys

1. Lisää kypsennysalusta kiertoilmakypsentimen koriin.
2. Aseta kori kiertoilmakypsentimeen.
Jakajaa ei suositella käytettäväksi yhden vyöhykkeen kypsennyksessä.
3. Valitse sopiva Smart-ohjelma.
Valittu ohjelma vilkkuu, ja näytössä näkyy kyseisen ohjelman oletuskypsennysaika ja -lämpötila.
4. Jos haluat säätää kypsennysaikaa, paina **Time-painiketta** (aika) ja lisää tai vähennä kypsennysaikaa **säätökiekolla**.
5. Jos haluat säätää kypsennyslämpötilaa, paina **Temp-painiketta** (lämpötila) ja nosta tai laske kypsennyslämpötilaa **säätökiekolla**.
6. Aloita painamalla **Start-aloituspainiketta**. Tilapalkissa näkyy **Air Fry** (kiertoilmakypsennys).
7. Kun kypsennin saavuttaa tavoitelämpötilan, näytössä näkyy **Add Food** (lisää ainekset).
Huomaa: "Lisää ainekset" koskee vain kiertoilmakypsennystä, paahtoa, leivontaa ja grillausta.

Kypsennys

1. Irrota kori ja aseta ainekset kypsennysalustalle.
2. Laita kori takaisin kiertoilmakypsentimeen.
3. Kypsennys alkaa ja kypsennyksen aikalaskuri käynnistyy.

Ainesten kääntely

4. Kypsennysjakson puolivälissä näytössä näkyy **Turn Food** (kääntelevä aineksia).

Jos koria ei irroteta sen jälkeen, kun näytössä "Turn food" (kääntelevä aineksia), kypsennystä jatketaan 10 sekunnin kuluttua.

5. Poista kori kypsentimestä ja kääntelevä, käännä tai sekoita aineksia varovasti.
6. Aseta kori uudelleen paikoilleen. Kypsennys jatkuu.

Viimeistely

- Kun Smart-ohjelma on päättynyt, kiertoilmakypsentimestä kuuluu äänimerkki ja näytössä näkyy **End** (päättynyt).

Kiertoilmakypsentimen piippaa kerran minuutissa enintään 10 minuutin ajan muistuttaakseen, että kypsennys on päättynyt.

Ruoanvalmistus kahdella vyöhykkeellä

Näissä ohjeissa kerrotaan, miten valmistetaan kahta ruokaa kahdella vyöhykkeellä asettamalla jakaja siten, että muodostuu kaksi 4,2 litran vyöhykettä.

Valmistelu

Sulata, leikkaa, mausta tai kiedo ainekset taikinaan reseptin (reseptien) mukaan.

Esilämmitys

1. Aseta kypsennysalusta koriin.
2. Liu'uta alustan jakaja kypsennysalustaan.
3. Aseta kori kiertoilmakypsentimeen.
4. Paina **säätökiekkoa** nopeasti kaksi kertaa aktivoiaksesi **kahden**

vyöhykkeen kypsennyksen.

5. Näytössä näkyvät vasemman ja oikean vyöhykkeen valinnat 1 ja 2.
6. Määritä ensimmäinen Smart-ohjelma vasemmalle vyöhykkeelle (valitse 1), ja tee haluamasi muutokset aika- ja lämpötila-asetuksiin.
7. Paina **2** aloittaaksesi toisen ohjelman asettamisen oikealle vyöhykkeelle ja muuttaaksesi halutessasi aika- ja lämpötila-asetuksia.

Voit myös käynnistää ensimmäisen ohjelman oikealla vyöhykkeellä (valitse 2) ja sen jälkeen määrittää vasemman vyöhykkeen (valitse 1).

8. Jos haluat valita muun Smart-ohjelman kuin **Air Fry**-ohjelman (kiertoilmakypsennys), paina sopivan ohjelman painiketta.
Kyseisen Smart-ohjelman oletusaika ja -lämpötila näytetään.
9. Jos haluat säätää kypsennysaikaa, paina **Time-painiketta** (aika) ja lisää tai vähennä kypsennysaikaa **säätökielellä**.
10. Jos haluat säätää kypsennyslämpötilaa, paina **Temp-painiketta** (lämpötila) ja lisää tai vähennä kypsennyslämpötilaa **säätökielellä**.
11. Aloita painamalla **Start-aloituspainiketta**. Tilapalkissa näkyy kummallekin vyöhykkeelle valittu Smart-ohjelma.
12. Kun kypsennin saavuttaa tavoitelämpötilan, näytössä näkyy **Add Food** (lisää ainekset).

Huomaa: "Lisää ainekset" koskee vain kiertoilmakypsennystä, paahtoa, leivontaa ja grillausta.

Kypsennys

1. Poista kori ja aseta ainekset toiselle tai molemmille vyöhykkeille.
2. Aseta kori kiertoilmakypsennysaikaan.
3. Kypsennys alkaa ja kypsennyksen aikalaskuri käynnistyy.

Kääntelet

4. Kypsennysjakson puolivälissä näytössä näkyy **Turn Food** (kääntelet aineksia).

Jos koria ei irroteta sen jälkeen, kun näytössä "Turn food" (kääntelet

aineksia), kypsennystä jatketaan 10 sekunnin kuluttua.

1. Poista kori kypsentimestä ja kääntele, käännä tai sekoita aineksia varovasti.
2. Aseta kori uudelleen paikoilleen. Kypsennys jatkuu.

Viimeistely

3. Kun Smart-ohjelma on päättynyt, kiertoilmakypsentimestä kuuluu äänimerkki ja näytössä näkyy **End** (päättynyt).

Kiertoilmakypsennin piippaa kerran minuutissa enintään 10 minuutin ajan muistuttaakseen, että kypsennys on päättynyt.

SyncCook™ -toiminnon käyttö

1. Noudata sivulla 64 annettuja ohjeita ruoanlaitosta sekä myös valitsemasi Smart-ohjelman mahdollisia erityisohjeita.
2. Paina **SyncCook**, kun olet asettanut ensimmäisen ohjelman (kummalle tahansa vyöhykkeelle), mutta kuitenkin ennen kuin painat **Start-aloituspainiketta**.
SyncCook -kuvake näkyy näytössä. 
3. Paina sitten **START-ALOITUSPAINIKETTA** ja jatka noudattamalla kypsennysohjeita.

Tietoja SyncCook-toiminnosta

- Voit muuttaa molempien vyöhykkeiden kypsennysaikaa ja lämpötilaa (**SyncCook** pysyy **päällä**) säätämällä kypsennysaikaa tai lämpötilaa.
- Voit muuttaa kumman tahansa vyöhykkeen kypsennysaikaa ja lämpötilaa (**SyncCook** kytkeytyy **pois päältä**) painamalla **1** tai **2** valitaksesi muutettavan vyöhykkeen ja säätämällä sitten kypsennysaikaa tai lämpötilaa.
- Jos otat ruoan pois yhdeltä vyöhykkeeltä kypsennyksen aikana, toinen vyöhyke jatkaa kypsennystä. Näytössä näkyy edelleen **SyncCook**, mutta kypsennysajat ovat erilaiset kullakin vyöhykkeellä.

SyncCook -toiminnon päättäminen

Voit päättää **SyncCook**-toiminnon milloin tahansa muuttaaksesi kumpaa tahansa kypsennysohjelmaa.

1. Paina **1** tai **2** valitaksesi vyöhykkeen, johon haluat tehdä muutoksia.
SyncCook pysähtyy, eikä kuvake enää näy.
2. Säädä kypsennysaikaa tai lämpötilaa ja vahvista muutokset painamalla **säätökiekkoa**.
3. Jatka kypsennystä painamalla **Start-aloituspainiketta** kummankin vyöhykkeen oman ohjelman ja asetusten mukaisesti.

SyncFinish-toiminnon käyttö

1. Noudata sivulla 7 annettuja ohjeita ruoanlaitosta sekä myös valitsemasi Smart-ohjelman mahdollisia erityisohjeita.
2. Määritä ensimmäinen ohjelma kummalle tahansa vyöhykkeelle (valitse **1** tai **2**) ja muuta tarvittaessa aikaa ja lämpötilaa.
3. Paina **1** tai **2** valitaksesi toisen vyöhykkeen ja aloittaaksesi Smart-ohjelman asettamisen kyseiselle vyöhykkeelle, mukaan luettuna mahdolliset ajan ja lämpötilan säädöt.
4. Paina **SyncFinish**.
SyncFinish-kuvake näkyy nyt näytössä. 
5. Paina **Start-aloituspainiketta** ja jatka kypsennysohjeiden mukaisesti.

Kiertoilmakypsennin laskee kypsennysajat ja aloittaa kypsennyksen kullakin vyöhykkeellä oikeaan aikaan, jotta ne valmistuvat yhdessä.

Tietoja SyncFinish-toiminnosta

- Jos ruokaa joudutaan poistamaan toiselta vyöhykkeeltä kypsennyksen aikana, kypsennys toisella vyöhykkeellä keskeytyy, jotta nämä kaksi vyöhykettä pysyvät synkronoituina.

SyncFinish-toiminnon päättäminen

Voit päättää **SyncFinish**-toiminnon painamalla **Cancel-peruutuspainiketta**, jos haluat tehdä muutoksia kypsennysohjelmiin.

Valitse sen jälkeen uudelleen ohjelma sekä asetukset kullekin vyöhykkeelle.

Kypsennysajan muuttaminen kypsennyksen aikana

Kypsennysaikaa voidaan muuttaa sen jälkeen, kun Smart-ohjelma on käynnistynyt.

Yhden vyöhykkeen kypsennys:

1. Paina **Time-painiketta**(aika) ja lisää tai vähennä kypsennyslämpötilaa **säätökiekolla**.
2. Vahvista sitten muutos painamalla **säätökiekkoa**.
3. Jatka kypsennystä painamalla **Start-aloituspainiketta**.

*Jos **Start-aloituspainiketta** ei paineta, kypsennys jatkuu entisillä asetuksilla.*

Kahden vyöhykkeen kypsennys:

1. Paina **1** tai **2** valitaksesi vyöhykkeen, jota haluat muuttaa.
2. Paina **Time-painiketta** (aika) ja jatka tai lyhennä kypsennysaikaa **säätökiekolla**.
3. Vahvista sitten muutos painamalla **säätökiekkoa**.
4. Jatka kypsennystä painamalla **Start-aloituspainiketta**.

*Jos **Start-aloituspainiketta** ei paineta, kypsennys jatkuu entisillä asetuksilla.*

Kypsennyslämpötilan muuttaminen kypsennyksen aikana

Kypsennysaikaa voidaan muuttaa sen jälkeen, kun Smart-ohjelma on käynnistynyt.

Yhden vyöhykkeen kypsennys:

1. Paina **Temperature-painiketta** (lämpötila) ja lisää tai vähennä kypsennyslämpötilaa **säätökiekolla**.
2. Vahvista sitten muutos painamalla **säätökiekkoa**.

3. Jatka kypsennystä painamalla **Start-aloituspainiketta**.

*Jos **Start-aloituspainiketta** ei paineta, kypsennys jatkuu entisillä asetuksilla.*

Kahden vyöhykkeen kypsennys:

1. Paina **1** tai **2** valitaksesi vyöhykkeen, jota haluat muuttaa.
2. Paina **Temperature-painiketta** (lämpötila) ja lisää tai vähennä kypsennyslämpötilaa **säätökielellä**.
3. Vahvista sitten muutos painamalla **säätökielellä**.
4. Jatka kypsennystä painamalla **Start-aloituspainiketta**.

*Jos **Start-aloituspainiketta** ei paineta, kypsennys jatkuu entisillä asetuksilla.*

Peruuta milloin tahansa

Voit peruuttaa kypsennyksen milloin tahansa sen jälkeen, kun Smart-ohjelma on käynnistynyt:

Yhden vyöhykkeen kypsennys:

1. Paina **Cancel-peruutuspainiketta**.

Kahden vyöhykkeen kypsennys:

1. Paina **1** tai **2** valitaksesi peruutettavan vyöhykkeen.
2. Paina **Cancel-peruutuspainiketta**.

*Jos **Cancel-peruutuspainiketta** painetaan vyöhykettä valitsematta, molemmat vyöhykkeet peruutetaan.*

SMART-OHJELMAT

Kiertoilmakypsennys

Kiertoilmakypsennuksessa voidaan paistaa esimerkiksi ranskalaisia perunoita, kukkakaalipaloja, kanansiipiä, nugetteja ja paljon muuta.

Asetukset	Oletus	Vähintään	Enintään
Lämpötila	196 °C	82 °C	205 °C
Kypsennysaika	15 minuuttia (00:15)	1 minuutti (00:01)	1 tunti (01:00)

Kiertoilmakypsennys

- Noudata ruoanvalmistuksen perusohjeita.
- Valitse Smart-ohjelmaksi "Air Fry" (kiertoilmakypsennys).

Paahtaminen

Voit paahtaa esimerkiksi naudan-, lampaan- ja sianlihaa, siipikarjaa, vihanneksia ja perunoita, jolloin niistä tulee sisältä herkullisen pehmeitä ja pinnasta ruskistuneita.

Asetukset	Oletus	Vähintään	Enintään
Lämpötila	205 °C	82 °C	205 °C
Kypsennysaika	18 minuuttia (00:18)	1 minuutti (00:01)	1 tunti (01:00)

Paahtaminen

- Noudata ruoanvalmistuksen perusohjeita.
- Valitse Smart-ohjelmaksi "Roast" (paahtaminen).

Leipominen

Voit leipoa leipiä, kakkuja, leivonnaisia ja pullaa, ja kiertoilmakypsennin on kuin oma "miniuunisi".

Asetukset	Oletus	Vähintään	Enintään
Lämpötila	176 °C	82 °C	205 °C
Kypsennysaika	20 minuuttia (00:20)	1 minuutti (00:01)	1 tunti (01:00)

Leivonta

- Noudata ruoanvalmistuksen perusohjeita.
- Valitse Smart-ohjelmaksi "**Bake**"(leivonta).
- Aineksia ei tarvitse käänellä kesken kypsennyksen.

Jätä noin 2,5 cm tilaa vuoan ympärille, jotta lämpö pääsee kiertämään tasaisesti.

Grillaus

Grillauksessa käytetään suoraa ylhäältä alaspäin suuntautuvaa kuumennusta, joka sopii erinomaisesti ranskalaisen sipulikeiton ja nachojen juuston sulattamiseen.

Asetukset	Oletus	Vähintään	Enintään
Lämpötila	205 °C	205 °C	232 °C
Kypsennysaika	6 minuuttia (00:06)	1 minuutti (00:01)	30 minuuttia (00:30)

Grillaaminen

- Noudata ruoanvalmistuksen perusohjeita.
- Valitse Smart-ohjelmaksi "**Grill**" (grillaus).
- Aineksia ei tarvitse käänellä kesken kypsennyksen.

Kuivattaminen

Kuivattamisessa hyödynnetään matalaa lämpöä pitkän ajan kuluessa erilaisten ruoka-aineiden, kuten esimerkiksi kuivattujen hedelmien, lihan ja vihannesten, kuivattamiseen.

Asetukset	Oletus	Vähintään	Enintään
Lämpötila	54 °C	35 °C	79 °C
Kypsennysaika	8 tuntia (08:00)	1 tunti (01:00)	72 tuntia (72:00)

Kuivattaminen

- Noudata ruoanvalmistuksen perusohjeita.
- Valitse Smart-ohjelmaksi "**Dehydrate**" (kuivattaminen).
- Aineksia ei tarvitse käänellä kesken kypsennyksen.

Kuumenna uudelleen

Tee ranskalaisista perunoista ja pizzasta taas rapeita vain muutamassa minuutissa.

Asetukset	Oletus	Vähintään	Enintään
Lämpötila	138 °C	49 °C	182 °C
Kypsennysaika	10 minuuttia (00:10)	1 minuutti (00:01)	1 tunti (01:00)

Uudelleenlämmitys

- Noudata ruoanvalmistuksen perusohjeita.
- Valitse Smart-ohjelmaksi "**Reheat**" (kuumenna uudelleen).

Kun tämä Smart Cooking -toiminto käynnistyy, tavoitelämpötila ja kypsennysaika näkyvät näytössä välittömästi - esilämmitysaikaa ei ole.

PUHDISTUS

Puhdista Instant Vortex Plus VersaZone -kiertoilmakypsennin jokaisen käyttökerran jälkeen. Anna aina kaikkien osien jäähtyä huoneenlämpöiseksi ennen puhdistusta. Varmista ennen käyttöä tai varastointia, että kaikki pinnat ovat kuivat.

⚠️ WARNING

Irrota pistoke pistorasiasta ennen puhdistusta sähköiskun välttämiseksi.

ÄLÄ upota virtajohtoa, pistoketta tai laitetta veteen tai muuhun nesteeseen, sillä se voi aiheuttaa sähköiskun.

Osa	Puhdistusohjeet
Kypsennysalusta ja jakaja	<ul style="list-style-type: none"> • Astianpesukoneen kestävä.* • Kypsennysalustassa ja jakajassa on tarttumaton pinnoite. • Vältä metallivälineiden, teräsvillasienten ja voimakkaiden puhdistusaineiden käyttöä puhdistuksessa.
Irrotettava kiertoilmakypsennyskori	<ul style="list-style-type: none"> • Puhdista kostealla liinalla ja miedolla astianpesuaineella. • Astianpesukoneen kestävä.* • Vältä metallivälineiden, teräsvillasienten ja voimakkaiden puhdistusaineiden käyttöä puhdistuksessa.
Kypsennyskammio	<ul style="list-style-type: none"> • Puhdista kostealla liinalla ja miedolla astianpesuaineella. • Tarkista aina lämmitysvastus ja kypsennyskammion seinämät öljyroiskeiden ja ruokajäämien varalta sekä puhdista tarvittaessa. • Varmista, että lämmitysvastus on kuiva ennen kuin käynnistät kiertoilmakypsennimen. • Jos haluat poistaa pinttyneen rasvan ja ruokien jäämät kypsennyskammiosta, suihkuta pinnat ruokasoodan ja etikan seoksella ja pyyhi puhtaaksi kostealla liinalla. Jos kyseessä on hyvin pinttynyt tahra, anna seoksen vaikuttaa ensin useita minutteja ja hankaa sitten pinta puhtaaksi.
Virtajohto	<ul style="list-style-type: none"> • Puhdista pehmeällä, kostealla liinalla tai sienellä. Pyyhi kuivaksi.

**Konepesun jälkeen voi ilmetä jonkin verran värimuutoksia, mutta tämä ei vaikuta laitteen turvallisuuteen tai suorituskykyyn.*

VIANMÄÄRITYS

Ongelma	Syy	Ohjeet
Kiertoilmakypsen- nin ei käynnisty	Laitetta ei ole kytketty kunnolla pistorasiaan.	Varmista, että virtajohto on kytketty napakasti pistorasiaan.
	Pistorasiassa ei ole virtaa.	Kytke toinen laite samaan pistorasiaan testataksesi virtapiirin.
	Koria ei ole työnnetty kunnolla paikoilleen kiertoil- makypsentimeen.	Varmista, että kori on asetettu kunnolla paikoilleen.
Kiertoilmakyp- sentimestä tulee mustaa savua	Käytettävän paistoöljyn savupiste on matala.	Peruuta Smart-ohjelma, kytke laite irti pistorasiasta ja anna sen jäähtyä huoneenlämpöiseksi. Valitse neutraali öljy, jolla on korkea savupiste, kuten rypsiöljy, avokadoöljy, soijaöljy, safloriöljy tai riisinleseöljy.
	Lämmitysvastuk- sessa, kyps- nyskammiossa tai lisävarusteissa on ruokien jäämiä.	Peruuta Smart-ohjelma, kytke laite irti pistorasiasta ja anna sen jäähtyä huoneenlämpöiseksi. Poista kaikki tarvikkeet kypsennyskammiosta ja puhdista kypsennyskammiot sekä kaikki tarvikkeet huolellisesti.
	Laitteen toimintahäiriö.	Ota yhteys asiakaspalveluun.
Kiertoilmakyp- sentimestä tulee valkoista savua.	Kiertoilmakypsen- timessä valmis- tetaan runsaasti rasvaa sisältäviä ruokia, kuten pe- konja, makkaroita ja hampurilaisia.	Vältä runsaasti rasvaa sisältävien ruokien kypsentämistä kiertoilmakypsennyksellä. Tarkista, ettei kypsennyskammiossa ole ylimääräistä öljyä tai rasvaa, ja poista se tarvittaessa varovasti ennen kiertoilmakypsennyksen aloittamista.
	Vesi höyrystyy ja muodostaa paksua höyryä.	Taputtele kosteat ruoka-aineet kuiviksi ennen kiertoilmakypsennystä. Älä lisää kiertoilmakypsennystä käytettäessä vettä tai muuta nestettä kypsennyskammiioon.
	Ruoan mausteet ovat palaneet kiinni lämpöelementtiin.	Mausta ruoka varovasti. Suihkuta vihanneksiin ja lihaan ruokaöljyä ennen maustamista, jotta mausteet pysyvät paremmin kiinni aineksissa.

VIRHEKODIT

Jos ohjaustaulussa näkyy jokin tämän luettelon virhekoodi, kiertoilmakypsentimessä on jokin vika. Seuraavassa on lueteltu toimenpiteet ongelman korjaamiseksi.

Ongelma	Syy	Ohjeet
E1	Avoin piiri.	Ota yhteys asiakaspalveluun.
E2	Lämpötila-anturin oikosulku.	Ota yhteys asiakaspalveluun.

LUE LISÄÄ

Instant™ Plus VersaZone™ -kiertoilmakypsentimestä on saatavilla valtavasti tietoa ja vinkkejä. Seuraavassa on muutamia hyödyllisiä tietolähteitä.

Rekisteröi tuotteesi

instantbrands.co.uk/product-registration

Ota yhteys asiakaspalveluun

instantbrands.co.uk/support

UKSupport@instantbrands.com

EUSupport@instantbrands.com

Instant Brands® Connect -sovellus, jossa yli 1000 reseptiä

iOS- ja Android-sovelluskaupat

Kypsennystaulukot ja lisää reseptejä

instantbrands.co.uk/recipes

Varaosat ja tarvikkeet

instantbrands.co.uk/product-category/instant

Liity yhteisöön



Tuotteen tekniset tiedot

Malli	Tilavuus	W	Teho	Paino	Mitat
AFB9002BK	Yhteensä 8,5 litraa (4,2 litraa + 4,2 litraa)	1700 W	220-240 V ~ 50- 60 Hz	7,1 kg	cm: 40,4 P x 38,4 L x 31,4 K

TAKUU

Instant Brands (EMEA) Limited, Instant Brands (Irlanti) Limited ja Instant Brands LLC (yhdessä "yhtiö") takaavat, että tässä laitteessa ei ilmene valmistus- ja materiaaliivirheitä normaalissa kotitalouskäytössä yhden (1) vuoden kuluessa alkuperäisestä ostopäivästä. Tämä rajoitettu takuu koskee vain laitteen alkuperäistä ostajaa ja käyttöä Yhdistyneessä kuningaskunnassa ja EU:ssa, ja laite on ostettava Instant Brandsin valtuutetulta jälleenmyyjältä. Tämä takuu ei kata laitteen käyttöä Yhdistyneen kuningaskunnan ja EU:n ulkopuolella.

Tämän rajoitetun takuun mukaisen huollon saamiseksi tarvitaan todiste alkuperäisestä ostopäivästä, ja laite on palautettava pyynnöstä. Jos tätä laitetta käytetään ja huolletaan laitteen mukana toimitettujen kirjallisten ohjeiden mukaisesti (jotka ovat saatavilla myös osoitteessa instantbrands.co.uk), yhtiö korjaa oman harkintansa mukaan joko (i) materiaali- ja valmistusvirheet tai (ii) vaihtaa laitteen. Jos laite vaihdetaan, korvaavan laitteen rajoitettu takuu päättyy 12 kuukauden kuluttua alkuperäisestä ostopäivästä (vain Yhdistynyt kuningaskunta).

Yhtiö ei vastaa takuupalvelun toimituskuluista.

Rajoitukset ja poikkeukset

Laitteeseen tehdyt muutokset tai sellaisten yrittäminen voi häiritä laitteen turvallista toimintaa ja aiheuttaa vakavia vammoja sekä vahinkoja. Laitteen tai sen osan muuttaminen tai sellaisten yrittäminen johtaa takuun raukeamiseen, ellei yhtiö ole nimenomaisesti antanut lupaa tällaisiin muutoksiin.

Tämä takuu ei kata (1) normaalia kulumista tai (2) vahinkoja, jotka johtuvat laitteen huolimattomasta, kohtuuttomasta tai vääranlaisesta käytöstä, epäasianmukaisesta kokoamisesta tai purkamisesta, käyttöohjeiden vastaisesta käytöstä, kohtuullisen ja välttämättömän huollon laiminlyönnistä, luonnonmullistuksista (kuten tulipalo, tulva, hurrikaanit ja tornadot), tai kenen tahansa sellaisen henkilön tekemästä korjauksesta tai muutoksesta, ellei yhtiö ole nimenomaisesti määrännyt ja valtuuttanut tällaista toimenpidettä, ja (3) korjauksia, kun laitetta käytetään muuhun kuin tavanomaiseen kotitalouskäyttöön ja julkaistujen käyttöohjeiden vastaisella tavalla.

Sovellettavan lain sallimissa rajoissa yhtiön mahdollinen vastuu väitetyistä viallisista laitteesta tai sen osasta rajoittuu laitteen tai sen osan korjaamiseen tai vaihtamiseen, eikä se ylitä vastaavanlaisen korvaavan laitteen ostohintaa. Lain sallimissa rajoissa ja ellei tässä nimenomaisesti toisin määrätä, (1) yhtiö ei anna mitään tähän laitteeseen tai takuun piiriin kuuluviin osiin liittyviä nimenomaisia tai hiljaisia takuita, lupauksia tai sitoumuksia, jotka perustuvat joko tapaan tai kauppatapaan, ja (2) yhtiö ei ole vastuussa eikä korvausvelvollinen välillistä, satunnaisista tai seuraamuksellisista vahingoista, jotka johtuvat laitteen käytöstä tai suorituskyvystä tai liittyvät niihin eikä myöskään vahingonkorvauksista, jotka liittyvät taloudellisiin menetyksiin, omaisuuden menetykseen, tulojen tai voittojen menetykseen, nautinnan tai käytön menetykseen, poisto- tai asennuskustannuksiin tai mihin tahansa muihin välillisiin vahinkoihin.

Sinulla voi olla muita sovellettavien lakien mukaisia oikeuksia ja oikeussuojakeinoja, jotka ovat voimassa tämän rajoitetun takuun mukaisten oikeuksien tai oikeussuojakeinojen lisäksi.

TAKUU

Käy osoitteessa instantbrands.co.uk/product-registration/ rekisteröidäksesi laitteesi. Sinua pyydetään ilmoittamaan nimesi, sähköpostiosoitteesi, myymälän nimi, ostopäivä, mallinumero ja sarjanumero (molemmat löytyvät laitteesta). Rekisteröinnin avulla pysyt ajan tasalla tuotekehityksestä ja resepteistä ja voimme ottaa sinuun yhteyttä siinä epätodennäköisessä tapauksessa, että laitteen tuoteturvallisuus on vaarantunut. Rekisteröitymällä vahvistat, että olet lukenut ja ymmärtänyt laitteen mukana toimitetut käyttöohjeet ja varoitukset.

Takuuhuolto

Jos haluat saada takuupalvelua, ota yhteyttä asiakaspalveluumme suoraan verkossa Instantbrands.co.uk/support/. Jos emme pysty ratkaisemaan ongelmaa, sinua voidaan pyytää lähettämään laitteesi huolto-osastolle laatu tarkastusta varten. Instant Brands ei vastaa takuupalveluun liittyvistä toimituskuluista. Kun palautat laitteen, ilmoita nimesi, postiosoitteesi, sähköpostiosoitteesi, puhelinnumerosi ja todiste alkuperäisestä ostopäivämäärästä sekä kuvaus laitteesta ilmenneestä viasta.

Yhdistyneessä kuningaskunnassa

Instant Brands	(EMEA)	Limited,
1 Christchurch	Way,	Woking,
Surrey, GU21 6JG, UK.		

Sähköposti: EU:support@instantbrands.com
 Puhelin: +44 (0) 3331 230051

Tämä takuu päivitetään viimeksi 1. syyskuuta 2019 alkaen. Jos tuotteeseesi ilmenee vikaa, voit käyttää takuuta. Jos takuu on voimassa, voit käyttää takuuta. Jos takuu on voimassa, voit käyttää takuuta. Jos takuu on voimassa, voit käyttää takuuta.

Kierrätys

Tämä laite on sähkö- ja elektroniikkalaitteiden hävittämisestä annetun WEEE-direktiivin 2012/19/EU mukainen. Tämä laite on sähkömagneettista yhteensopivuutta (EMC) koskevan eurooppalaisen direktiivin 2014/30/EU ja sen tarkistusten sekä pienjännittdirektiivin 2014/35/EU ja sen tarkistusten mukainen. Tämä merkintä osoittaa, että tätä tuotetta ei saa hävittää muun kotitalousjätteen mukana Yhdistyneessä kuningaskunnassa ja EU:ssa. Jotta jätteiden hallitsemattomasta hävittämisestä ei aiheutuisi haittaa ympäristölle tai ihmisten terveydelle, kierrätä ne vastuullisesti ja edistä materiaalien kestävä uudelleenkäyttöä. Voit palauttaa käytetyn laitteen hyödyntämällä asiaankuuluvia palautus- ja keräyspalveluja tai ottamalla yhteyttä asiakaspalveluun saadaksesi lisätietoja kierrätyksestä ja sähkö- ja elektroniikkalaiteromusta.



Translations made by
Fun Nordic ApS
Reservations are made
for errors and changes.

Instant Brands (EMEA) Limited
1 Christchurch Way, Woking, Surrey,
GU21 6JG, UK

Instant Brands (Ireland) Limited
Suite 6, Rineanna House, Shannon
Free Zone, Shannon, Co Clare,
Ireland, V14 CA36

[instantbrands.co.uk](https://www.instantbrands.co.uk)

© 2022 Instant Brands LLC
859-0119-51

INSTANT and INSTANT BRANDS
are registered trademarks of Instant
Brands Holdings Inc.